

## C4210™ User Guide

2.4 GHz Cordless Telephone with Caller ID  
Featuring Digital Clarity Power™ Technology



**TABLE OF CONTENTS**

- Safety Instructions..... 5
- Features..... 9
- Getting Started..... 11
  - Choosing a Location..... 11
  - Telephone Installation ..... 12
  - Battery Installation ..... 14
  - Handset Battery Charging ..... 14
  - Low Battery ..... 14
  - Battery Life..... 15
  - Headset Jack..... 15
  - Belt Clip ..... 15
  - Hearing Aid Compatibility..... 15
- Feature Set Up..... 16
  - Handset Features ..... 16
    - Set Up Mode..... 16
    - Digital Clarity Power ..... 19
    - Boost Clarity Power On/Off..... 19
    - Volume Control..... 19
    - Tone Switch ..... 19
    - Handset Ringer ..... 20
    - Pulse/Tone ..... 20
    - Flash..... 20
    - Mute ..... 20
    - Redial/Pause ..... 20
  - Base Features ..... 21
    - Ringer Volume..... 21
    - Ringer Style..... 21
    - Visual Ringers..... 21
    - Boost On/Off ..... 21
    - Battery Backup..... 22

## TABLE OF CONTENTS

Telephone Operations .....	24
Placing a Call .....	24
Answering a Call.....	24
Last Number Redial.....	24
Pause Feature.....	25
Temporary Tone.....	25
Lighted Key Pad.....	25
Page/Handset Locator.....	25
Channel Operation.....	26
Security Code.....	26
Memory Storage.....	26
Review Phonebook Information .....	26
Adding a Phonebook Number.....	27
Dialing a Phonebook Entry .....	28
Deleting a Stored Number .....	28
Deleting All Stored Numbers.....	28
Changing a Stored Number .....	29
Adding the Emergency Number .....	29
Dialing the Emergency Number .....	30
Deleting the Emergency Number .....	30
Caller ID Operations .....	31
Caller ID Information .....	31
Caller ID Review.....	32
Saving Caller ID Information to Phonebook.....	33
Callback from Caller ID Information.....	34
Delete Caller ID Information.....	36
Maintenance and Care .....	37
Troubleshooting.....	37
Regulatory Compliance .....	40
Warranty and Service.....	45

## IMPORTANT SAFETY INSTRUCTIONS

When using your telephone equipment, basic safety precautions should always be followed to reduce the risk of fire, electric shock and injury to persons including the following:

1. Read and understand all instructions.
2. Follow all warnings and instructions marked on the telephone.
3. Do not use this telephone near a bath tub, wash basin, kitchen sink or laundry tub, in a wet basement, near a swimming pool or any where else there is water.
4. Avoid using a telephone (other than a cordless type) during a storm. There may be a remote risk of electrical shock from lightning.
5. Do not use the telephone to report a gas leak in the vicinity of the leak.
6. Unplug this telephone from the wall outlets before cleaning. Do not use liquid cleaners or aerosol cleaners on the telephone. Use a damp cloth for cleaning.
7. Place this telephone on a stable surface. Serious damage and/or injury may result if the telephone falls.
8. Do not cover the slots and openings on this telephone. This telephone should never be placed near or over a radiator or heat register. This telephone should not be placed in a built-in installation unless proper ventilation is provided.
9. Operate this telephone using the electrical voltage as stated on the base unit or in the owner's manual. If you are not sure of the voltage in your home, consult your dealer or local power company.

## IMPORTANT SAFETY INSTRUCTIONS

10. Do not place anything on the power cord. Install the telephone where no one will step or trip on the cord.
11. Do not overload wall outlets or extension cords as this can increase the risk of fire or electrical shock.
12. Never push any objects through the slots in the telephone. They can touch dangerous voltage points or short out parts that could result in a risk of fire or electrical shock. Never spill liquid of any kind on the telephone.
13. To reduce the risk of electrical shock, do not take this phone apart. Opening or removing covers may expose you to dangerous voltages or other risks. Incorrect reassembly can cause electric shock when the appliance is subsequently used.
14. Unplug this product from the wall outlet and refer servicing to the manufacturer under the following conditions:
  - A. When the power supply cord or plug is frayed or damaged.
  - B. If liquid has been spilled into the product.
  - C. If the telephone has been exposed to rain or water.
  - D. If the telephone does not operate normally by following the operating instructions. Adjust only those controls that are covered by the operating instructions. Improper adjustment may require extensive work by a qualified technician to restore the telephone to normal operation.

## IMPORTANT SAFETY INSTRUCTIONS

- E. If the telephone has been dropped or the case has been damaged.
- F. If the telephone exhibits a distinct change in performance.
15. Never install telephone wiring during a lightning storm.
16. Never install telephone jacks in wet locations unless the jack is specifically designed for wet locations.
17. Never touch uninsulated telephone wires or terminals unless the telephone line has been disconnected at the network interface.
18. Use caution when installing or modifying telephone lines.
19. Use only the power cord and batteries indicated in the manual. Do not dispose of batteries in a fire. They may explode. Check with local codes for possible special disposal instructions.
20. Plug the AC adaptor into the outlet that is nearest and most accessible to the telephone.

## IMPORTANT SAFETY INSTRUCTIONS

### SAFETY INSTRUCTIONS FOR BATTERIES

**Caution:** Risk of explosion if battery is replaced by an incorrect type. Dispose of used batteries according to the instructions.

1. Use only the approved battery pack in the handset of your cordless phone.

**For Handset Unit:** 3.6V 600mAHr

NiMH Rechargeable Battery

**Sanik Battery Co. Ltd.:** 3SNAAA60HSJ1

**GPI International Ltd.:** GP60AAA3BMJZ

**For Base Unit:**

Four (4) AA alkaline batteries

2. Do not dispose of the battery in a fire as it may explode. Check with local codes for possible special disposal instructions.
3. Do not open or mutilate the battery. Released electrolyte is corrosive and may cause damage to the eyes and skin. It may be toxic if swallowed.
4. Exercise care in handling batteries in order not to short the battery with conducting materials such as rings, bracelets and keys. The battery or conduction material may overheat and cause burns.
5. Charge the battery (ies) provided with or identified for use with this product only in accordance with the instructions and limitations specified in this manual.
6. Observe proper polarity orientation between the battery pack and the battery charger.

## FEATURES

### Telephone Base

1. Handset Page
2. Ringer Volume
3. Ringer Style
4. Ringer On/Off
5. Antenna/Visual Ringer
6. Pulse/Tone
7. Boost On/Off

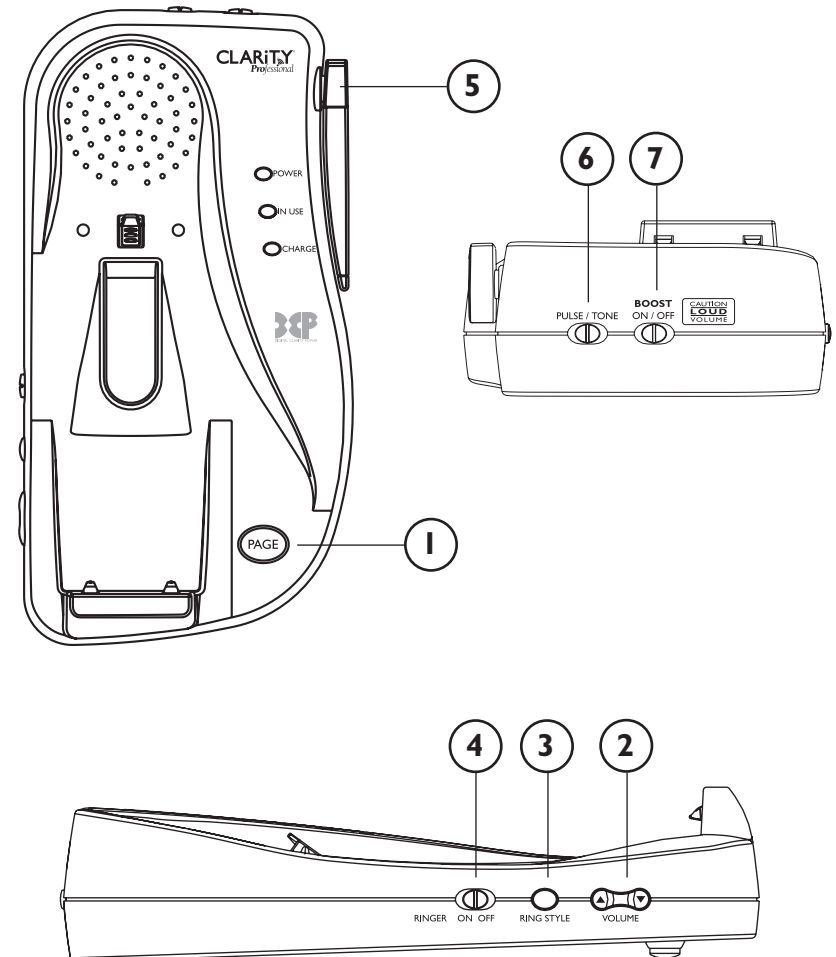

## FEATURES

### Handset

- |                       |                                |
|-----------------------|--------------------------------|
| 1. Neckloop Jack      | 11. Program                    |
| 2. Handset Tone       | 12. Enter                      |
| 3. Boost              | 13. Flash                      |
| 4. Handset Volume     | 14. Emergency Button           |
| 5. Mute               | 15. Redial/Pause               |
| 6. Talk               | 16. Visual Ringer              |
| 7. Dial Pad           | 17. Handset Ringer Off/Vibe/On |
| 8. LCD Screen         | 18. Delete/Channel             |
| 9. Up/Down Arrow Keys | 19. Belt Clip                  |
| 10. Mode              | 20. Headset Jack               |

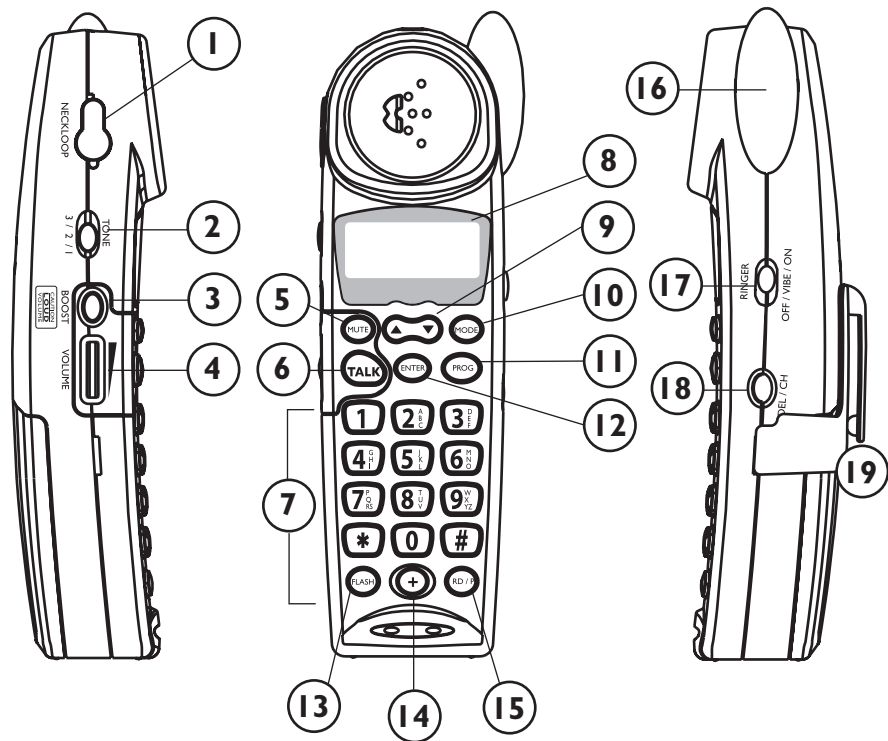
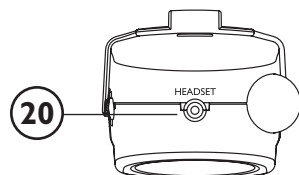

## GETTING STARTED

### CHOOSING A LOCATION

1. This phone requires a modular phone jack (RJ11C) and a standard 120V AC wall outlet.
2. Plug the AC Adapter directly into outlet.
3. Do not plug other appliances into the same outlet or have outlet controlled by a wall switch.
4. Choose a location that is out of the way of normal activities.

**CAUTION: USE ONLY WITH CLASS 2 POWER SOURCE 9V DC, 400MA.**

Always connect the AC Adapter to the phone before you connect it to the AC power. When you finish, disconnect the AC power before you disconnect it from the phone.

### CONNECTING YOUR TELEPHONE

Carefully remove your cordless telephone from its box. If there is any visible damage, do not attempt to operate this equipment. Return it to the place of purchase. Check to be sure that you have all items that come with your telephone. You should have a HANDSET, BASE UNIT, BATTERY, AC ADAPTER, TELEPHONE LINE CORD, BELT CLIP and OWNERS MANUAL.

If at any time you have questions about your telephone please contact our Customer Service Department at: 1-800-552-3368 or 423-622-7793.

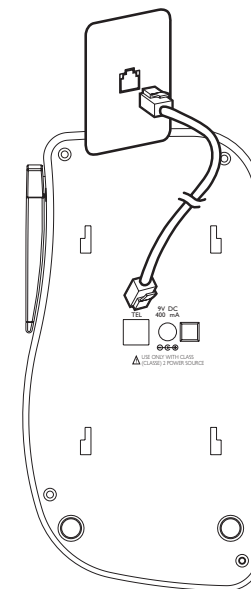

Connecting telephone line cord

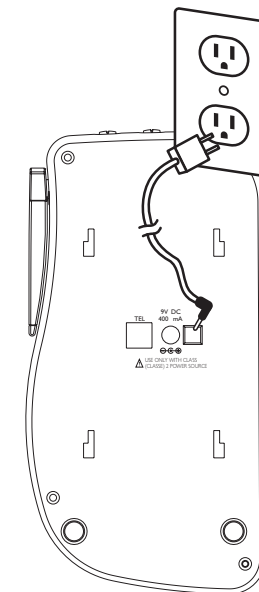

Connecting AC Adapter

## GETTING STARTED

### TABLE/DESK TOP INSTALLATION

**CAUTION:** Disconnect the telephone line cord before connecting or disconnecting the battery backup in the wall mount bracket.

1. Plug one end of the supplied modular telephone line cord into the jack marked TEL located on the back of the telephone base as shown in the diagram.
2. Plug the modular telephone line cord's other end into a modular phone jack.
3. Insert the supplied AC Adapter's plug into the jack marked 9V DC 400mA located on the back of the telephone base.
4. Plug the adapter into a standard 120V AC power (electrical) outlet.
5. Align the mounting bracket on the back of the base so that the black rubber feet are towards the bottom of the phone. Insert the bracket's tabs into the slots and secure the bracket by sliding it upward.
6. Lift the base's antenna to a vertical position.
7. Set the TONE/PULSE switch located on the back of the base to correct dialing mode. Please check with your local Phone Company if uncertain of the type of service.
8. Place handset in the cradle to begin initial charging.

### WALL MOUNTING INSTALLATION

**CAUTION:** Disconnect the telephone line cord before connecting or disconnecting the battery backup in the wall mount bracket.

The base unit may be mounted on a standard wall plate.

## GETTING STARTED

1. Plug one end of the supplied short modular telephone line cord into the TEL jack located on the back of the base of the phone.
2. Insert the plug of the AC adapter into the jack marked DC 9V 400mA located on the back of the telephone base.
3. Align the mounting bracket on the back of the base so that the black rubber feet are towards the bottom of the phone. Insert the bracket's tabs into the slots and secure the bracket by sliding it upward.
4. Plug the short modular telephone line cord into the wall plate jack, then align the mounting bracket's keyhole slots with the wall plate studs and slide the base of the phone downward to secure it on the wall.
5. Plug the adapter into a standard AC power (electrical) outlet.
6. Press and lift out the handset holder tab, turn it around so the narrow tab end extends out and slide back into its slot. This will hold the handset in the cradle when the phone is wall mounted.
7. Lift the base's antenna to a vertical position.
8. Set the Tone/Pulse switch located on the end of the base to correct dialing mode. Please check with your local Phone Company if uncertain of the type of service.
9. Place handset in the cradle to begin initial charging. Remember, you must charge the phone for at least 12 hours before you use the phone for the first time.

**Note:** Remember, you must charge the phone for at least 12 hours before you use the phone for the first time.

## GETTING STARTED

## GETTING STARTED

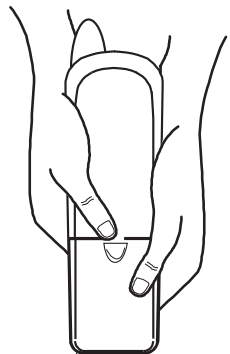

### HANDSET BATTERY INSTALLATION

The C4210 uses a 3.6Volt 600mAh NiMH rechargeable 3 cell (AAA Type) battery that is included with your unit.

Handset Battery must be connected before beginning initial charging.

#### To Install a New Battery

1. Remove battery cover
2. Install new battery
3. Connect battery pack
4. Replace battery cover
5. Charge for 12 hours before first use

#### Handset Battery Charging

1. Place the handset in the base. The CHARGE LED on the base will light RED.
2. After the batteries are fully charged, check for dial tone by pressing TALK on the handset.

#### Low Battery

When the handset battery gets low, there will be two (2) beeps every thirty (30) seconds. If the battery becomes low while you are on a call, you will be disconnected after about two (2) minutes. Terminate the call and recharge the battery. To recharge the battery pack, place the handset in the base.

1. Make sure the contact points are touching and the CHARGE LED is lit.
2. Be careful not to short battery with Conducting materials such as rings, bracelets and keys.

### Battery Life

A fully charged battery provides an average talk time of about four (4) hours, or standby time of about (8) days. Talk time and standby time may vary depending on operating conditions.

*Talk Time: about four (4) hours*

*Standby Time: about eight (8) days*

### Headset Jack

You can use this telephone hands-free when you install a 2.5mm headset (purchased separately). To install, plug the headset into the HEADSET JACK at the top of the handset. While in headset mode, the volume of headset is controlled by the telephone and the handset's earpiece and microphone are disconnected.

### Ordering a Headset

In the event you wish to purchase a headset for your C4210, please contact Plantronics at 1-800-544-4660 for a location near you. We recommend using the Plantronics M110 or M130 headset.

### Belt Clip

You may choose to use the optional belt clip with your handset.

1. To attach slide belt clip down onto grooves. Press the tabs on the belt clip into the slots to attach.
2. To remove, lift one side of the belt clip with your thumbnail and push back.

### Hearing Aid Compatibility

The handset has a special coil inside of it to couple the sound to hearing aids equipped with T-Switches/T-Coils.

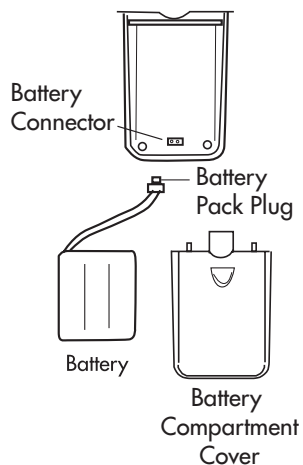

*Installing and connecting battery*

*Note: The battery in the handset must be fully charged for 12 hours before using the telephone for the first time.*



**TELEPHONE HANDSET****Set-up Mode**

The C4210 handset goes into setup mode automatically when the battery is connected.

Or press and hold MODE button for 3 seconds to enter setup mode. If there is no input within 30 seconds, the language will be set to the last selected one and go back to standby mode.

**Setting Language**

1. After entering setup mode, the LCD display will show SEL LANGUAGE and then 1.ENG 2.SPA alternately with a tick mark against the selected language.
2. Press the 1 or 2 button once to change the language. The tick mark will move against the new selection.
3. Press UP (▲) to go to the next menu.

**Setting Contrast**

There are 3 contrast levels and the default is set to level 2.

1. After setting the language, press UP (▲) key to begin setting contrast.
2. The LCD display will show LCD CONTRAST and 1 2 3.
3. Press the 1, 2 or 3 key to change the level. The current selected level will be highlighted.
4. Press the UP (▲) or DOWN (▼) button to go to the next menu.

**Setting Area Code 1**

1. After setting Contrast, press UP (▲) button to set Area Code 1.
2. The LCD display will show AREA CODE 1 and XYZ with X digit blinking.

3. Enter the area code number using the numeric keys on the handset.
4. Press the UP (▲) or DOWN (▼) button to go to the next menu.

**Setting Area Code 2**

1. After setting Area Code 1, press UP (▲) button to set Area Code 2.
2. The LCD display will show AREA CODE 2 and XYZ with X digit blinking.
3. Enter the area code number using the numeric keys on the handset.
4. Press the UP (▲) or DOWN (▼) button to go to the next menu.

**Setting Long Distance Service (LDS) Code**

1. After setting Area Code 2, press UP (▲) button to set LDS Code.
2. The LCD display will show LDS CODE and X with X digit blinking.
3. Enter the LDS number using the numeric keys on the handset.
4. Press the UP (▲) or DOWN (▼) button to go to the next menu.

**Setting Easy Mode**

1. After setting LDS Code, press UP (▲) button to set the Easy Mode.
2. The LCD display will show EASY MODE and 1.ON 2.OFF.
3. Press 1 or 2 to change the mode. The tick mark will move against the selected mode.
4. Press the UP (▲) or DOWN (▼) button to change the mode.

**Setting Voicemail Number**

1. After setting Easy Mode, press UP (▲) button to set VOICEMAIL Number.
2. The LCD display will show VOICEMAIL NO and XXX-XXX-XXXX with the last digit blinking.
3. Enter the voicemail number using the numeric keys on the handset. Press DEL/CH key to delete and move cursor back one place.
4. Press the UP (▲) or DOWN (▼) button to go to the next menu.

**Setting Message Waiting ON/OFF**

1. After setting Voicemail No, press UP (▲) button to set Message Waiting function ON/OFF.
2. The LCD display will show MESSAGE, WAITING, and 1.ON 2.OFF with a tick mark against the selected item.
3. Press 1 or 2 button to change the mode.
4. Press the UP (▲) or DOWN (▼) button to go to the next menu.

**Setting Autoconnect ON/OFF**

1. After setting Message Waiting Light ON/OFF, press UP (▲) button to set AUTOCONNECT ON/OFF (default to ON).
2. The LCD display will show AUTOCONNECT, 1.ON 2.OFF.
3. Press 1 or 2 to change or current selected value. The tick mark will move against the selected value.
4. Press the UP (▲) or DOWN (▼) button to go to the next menu.

**Digital Clarity Power™ Technology**

With Digital Clarity Power, the high frequency sounds are amplified more than the low frequency sounds so words are not just louder, but clearer and easier to understand. It also provides intelligent amplification to make soft sounds audible, while keeping loud sounds bearable.

**BOOST – Clarity Power On/Off**

The C4210 has a button that controls the loudness of the receiver. Once the BOOST button is pressed, an extra level of amplification is added over the entire range of the volume control.

The TALK button will light ORANGE to indicate the CLARITY POWER feature is activated.

**WARNING:** When the TALK button is lit ORANGE volume may be at a high level. To protect hearing, lower the volume control to minimum before using.

**Volume Control**

The dial controls the level of volume the handset and headset receive. The volume dial provides up to 15 dB of volume before the CLARITY POWER button is activated. Once the CLARITY POWER button is pressed, the C4210 will provide up to 40 dB of amplification.

**Tone Switch**

The C4210 has three (3) TONE settings. Adjusting the TONE switch changes the style of amplification and allows you to customize your hearing experience. We all have different hearing preferences. We suggest exploring each setting to find the one you find most comfortable.

### Handset Ringer

Set the switch marked Ringer OFF/VIBE/ON located on the side of the handset. When VIBE is selected the handset will ring and vibrate when receiving and incoming call. The ringer switch must be set to ON or VIBE for the handset to ring.

Note: If both handset and base ringers are set to OFF, the visual ringer will flash to indicate there is an incoming call.

### Pulse/Tone

Slide the switch to the type of telephone service you have; TONE for touch-tone service or PULSE for rotary dialing. Please check with your local telephone company if uncertain of the type of service.

### Flash

The FLASH button is activated to use custom calling services such as Call Waiting or Three-Way Calling. Please contact your local telephone company for information on these services.

### Mute

The MUTE button allows the user to conduct a private conversation that you do not want the person on the other end to hear. While in the mute mode, the MUTE button will illuminate RED and the microphone in the handset is disabled. Pressing the MUTE button again will disengage the MUTE feature.

### Redial/Pause

Press the RD/P button to redial the last number dialed. Pressing the RD/P button while storing a telephone number will insert a four (4) second pause. This is commonly used when storing both the telephone number and an extension or PIN number.

### TELEPHONE BASE

#### Ringer Volume

The base ringer volume adjustments are located on the side of the telephone base.

Pressing the UP (▲) key on the base increases the ringer sound by one level while pressing the DOWN (▼) key reduces the sound by one level. There are a total of six levels from maximum to minimum. The ringer will sound for two (2) seconds while choosing a ringer volume, to allow the user to make a choice.

#### Ringer Style

The base ringer style adjustments are located on the side of the telephone base. The style of ring can be adjusted by pressing the RING STYLE button. Six (6) styles are available allowing you to customize your ring. The ringer will sound for two (2) seconds while choosing a ringer style, to allow the user to make a choice.

#### Visual Ringers

Visual ringers are located in both the handset antenna and the base of the telephone. When an incoming call is received, these lights will flash. The handset visual ringer will also stay lit while the phone is in use.

#### BOOST ON/OFF Switch

This switch will disable the reset feature of the BOOST Clarity Power button as follows:

ON – When the BOOST ON/OFF switch is set to ON, the Boost function will be ON every time a call starts, and will default to ON every time the phone hangs up. During a call, the BOOST Clarity Power button can toggle the Clarity Power ON or OFF according to the user's needs.

OFF – When the BOOST ON/OFF switch is set to OFF, the Boost function will be OFF every time a call starts, and the user will need to press the BOOST Clarity Power button in order to gain the extra level of amplification. If the phone hangs up, the Clarity Power will reset to OFF. During a call, the BOOST Clarity Power button can toggle the Clarity Power function ON or OFF according to the user’s needs.



CAUTION: VOLUME WILL BE LOUD WHEN BOOST SWITCH IS SET TO “ON.”

### Battery Back-up

Installing four (4) AA Alkaline batteries into the desk/wall mount bracket attached to the telephone base will offer you a limited amount of time to continue operating your telephone in the event of a power failure.

### To Install Battery Back-up Batteries

1. Disconnect telephone line cord and remove desk/wall mount bracket from telephone base.
2. Disconnect battery back-up connector from the telephone base.
3. Install four (4) AA Alkaline batteries with negative (-) end of battery touching the spring.
4. Connect battery back-up connector to terminal on bottom of telephone base.
5. Install desk/wall mount bracket to telephone base.

### To Replace Battery Backup Batteries

1. Disconnect telephone line cord and remove desk/wall mount bracket from telephone base.
2. Disconnect battery back-up connector from the telephone base.
3. Remove batteries from desk/wall mount bracket.
4. Install four (4) AA Alkaline batteries with negative (-) end of battery touching the spring.
5. Connect battery back-up connector to terminal on bottom of telephone base
6. Install desk/wall mount bracket to telephone base

After installing the four (4) AA Alkaline batteries please refer to the chart below:

Power Supply	Power LED Status
AC adapter and good batteries	Steady Green
AC adapter and no batteries	Steady Red
AC adapter and bad batteries	Flashing green and red
Power failure and good batteries	Slow flashing red
Power failure and bad batteries	Fast flashing red

### Placing a Call

1. Press the TALK button (TALK button will illuminate GREEN) and dial the number you wish to call.
2. To end the call press the TALK button or place the handset in the base.  
Or
  1. Press the keys of the numbers needed to dial. The LCD will display PREDIAL and the keys pressed.
  2. Press the TALK button. Handset will go off-hook and dial the displayed numbers.

### Answering a Call

If the handset is out of the cradle, press the TALK button.

If the handset is in the cradle with Auto-Connect Mode ON, lift the handset. The handset will be in receiver mode.

If the handset is in the cradle with AutoConnect mode OFF, lift the handset. The handset will be in standby mode. Press TALK button to receive the call.

Refer to BOOST Clarity Power and Volume Control for information on adjusting volume controls on Page 19.

### Last Number Redial

The last number dialed (up to 32 digits) is stored in the redial memory until another number is dialed.

To use this feature:

1. Press the TALK button.
2. When you hear the dial tone, press the RD/P button.
3. The phone will automatically dial for you.

### Pause Feature

Programming in a pause will cause the phone to wait four (4) seconds before dialing additional numbers. This feature may be used when it is necessary to dial an access code (9, for example) and wait for a second dial tone before you can dial an outside number. Press the RD/P button at the required point during the memory storage process to program a pause.

### Temporary Tone

If you have rotary (pulse) dial service, you can change from pulse to touch tone (tone) during a call.

1. Make phone call and wait until it is connected.
2. Press the \* key. Keys pressed after this are sent as tone signals.
3. The phone will automatically reset to rotary (pulse) service after the call ends.

### Lighted Key Pad

The key pad will light for fifteen (15) seconds after removing the handset from the base. To reactivate the feature while in standby, press the TALK or the MEM button. To activate while the phone is in use, press any key.

### Page/Handset Locator

To send a page signal from the base to the handset, press the PAGE button located on the base of the telephone. A series of rings will sound from the handset.

To locate the handset if it is away from the base, press and hold the PAGE button for approximately five (5) seconds. A series of rings will sound. Return the handset to the base or press any button to cancel the page.

### Channel Operation

The C4210 cordless telephone automatically searches and selects the clearest of 40 channels when it is being used. If interference develops on the line, pressing this button will move to another channel.

### Security Code

The security code prevents your cordless phone conversations from being accessed by a phone on a different line. Once the handset battery is fully charged, the handset will automatically select the code from over 65,000 different combinations. The code is changed every time the handset is placed in the cradle. If you have trouble with placing or receiving calls, a lost security code may be the cause of the problem. When this occurs, the handset can no longer communicate with the base.

## MEMORY STORAGE

### Review Phonebook Information

1. Unit must be in standby mode only.
2. Press MODE key twice. The LCD will show PHONEBOOK.
3. If the phonebook is empty, after 1 second the display shows - NO RECORDS -.
4. Otherwise, the display will show the first alphabetical record with the record number on the top icon line. The record number may not be the first one.
5. Press the UP (▲) or DOWN (▼) button to go to the next record. Or select any other alphabetical list pressing "2" to "9" key.
6. When at the end of the list, pressing DOWN (▼) button will show END OF LIST. Press the UP (▲) button to go to the last record.

### Adding a Phonebook Number

1. Unit must be in standby mode only.
2. Press MODE key twice. The display will show PHONEBOOK for 1 second and then display the first available record.
3. Press PROG key to add new phone record.
4. If the phonebook is full, the display will show PHONEBOOK FULL for 1 second together with an error keynote. Then return to review mode.
5. If memory is available, the display will show SAVE NEW NUM and then ENTER NUMBER.
6. After pressing any number key, the second line will change to ENTER TO END and the third line shows the number(s) pressed. Enter phone number up to 23 digits, (RD/P) treated as Pause, counted as one digit, shown as (P). Press DEL/CH to erase any mistake.
7. Press ENTER to confirm number. The LCD will display ENTER NAME and then the second line is blanked.
8. Enter name up to 21 characters using keys 2 to 9.
  - Press 2 once for A and twice for B.
  - Press # to insert # or punctuation marks.
  - Use RD/P key to insert a space between alphabets.
  - Press DEL/CH key to erase any mistake. The cursor will move forward one space automatically.
9. Press ENTER to confirm name. The LCD will display NUMBER STORED. Then it displays the just entered information.

### Dialing a Phonebook Entry

1. Locate the phonebook record you wish to call.
2. Press TALK or ENTER button to dial the displayed number.

### Deleting a Stored Number

1. Unit must be in standby mode and display is showing a phonebook record.
2. Press DEL/CH key once. The LCD will show DELETE?
3. Press DEL/CH to confirm.
4. The display will show MEM DELETED for 3 seconds together with a success keynote.
5. The display will show the next available record or -NO RECORDS-.
  - If the memory location is empty, pressing DEL key will have no action.
  - This sequence will time-out after 30 seconds if no key is pressed.

### Deleting All Stored Numbers

1. Unit must be in standby mode and display is showing a valid phone record.
2. Press and hold DEL/CH button for 3 seconds to delete all phonebook records. Display will flash DELETE ALL?.
3. Press DEL/CH to confirm. Display will show -NO RECORDS- for 2 seconds together with a success keynote.
  - If the memory location is empty, pressing DEL key will have no action.
  - This sequence will time-out after 30 seconds if no key is pressed.

### Changing a Stored Number

1. Unit must be in standby mode only.
2. Press MODE key twice. The display will show PHONEBOOK for 1 second and then display the first available record.
3. Press the UP (▲) or DOWN (▼) button to go to the record to be changed, e.g. ABC, 567
4. Press # key to change the phone record.
5. The display will show ENTER TO END and the stored number 567 with the blinking cursor after the digit 7.
6. Press any numeric key to add extra numbers.  
Or  
Press DEL/CH key to move the cursor to the digit 7. Then press other numeric key to replace 7.
7. Press ENTER after finishing the digits.
8. The display shows ABC with the cursor blinking after the character C.
9. Press any numeric key 2 to 9 to add extra characters.  
Or  
Press DEL/CH key to move the cursor back to character C. Then press any other numeric key to change this character.
10. Press ENTER to finish. The modified characters and numbers will replace the original phone record.
11. The display will show NUMBER STORED.

### Adding the EMERGENCY Number

1. Unit must be in standby mode only.
2. Press MODE key twice. The display will show PHONEBOOK for 1 second and then display the first available record.

3. Press the UP (▲) or DOWN (▼) button to go to the record to be stored to the EMERGENCY key.
4. Press and hold the EMERGENCY key for 2 seconds.
5. The phone number is copied to the EMERGENCY key. The LCD will display MEM STORING for one (1) second and the handset will give a success keynote.

### Dialing the EMERGENCY Number

1. Unit must be in standby mode only.
2. Press the EMERGENCY key once.
3. The display will show the stored name and number for 5 seconds. Otherwise it will show -MEMORY EMPTY-.
4. Then the handset goes off-hook and dial out the stored numbers.  
Or
5. Press TALK key to make handset goes off-hook.
6. Press the EMERGENCY key once. The display will show the stored name and number for 1 sec. Then the numbers will be sent out.

### Deleting the EMERGENCY Number

1. Unit must be in standby mode.
2. Press the EMERGENCY key once.
3. If this key has been programmed, the display will show the stored number. Otherwise, it will show MEMORY EMPTY.
4. Press DEL/CH key once to delete number.
5. The display will flash DELETE?.
6. Press DEL/CH to delete. The handset will give a success keynote and the display will show MEM DELETED.

### CALLER ID OPERATIONS

#### Visual Message Waiting Indicator (VMWI)

Note: This is a service that is provided through your local telephone company.

If the C4210 finds that there is voice message to be retrieved, it will turn on the Message Waiting Indicator (the ENTER key).

To retrieve the voice message, press the ENTER key while the indicator is on. The handset will go off-hook and dial the stored Voicemail number.

#### CALLER ID Information

This function is turned off when EASY MODE is set to ON during setup.

#### Caller Information

When somebody calls, the received caller information is displayed on the LCD. If the call is answered by this phone, this caller information is considered "old". Otherwise, the Caller ID information will be stored in the call log. Information which has not been reviewed will be considered as "new call".

The NEW CALL LED will blink. The top row displays the time and date of the call. The second row displays the caller's ID or is blank if there is no information. The third row displays the incoming telephone number. If the number is longer than twelve (12) digits, the LCD will toggle the displayed number between the first 12 digits and the remaining digits.

#### Receiving Call Waiting Caller ID

When you are on an existing call, you will hear a beep and the display will show incoming call waiting Caller ID information.



If you access the call waiting call, the Caller ID information will disappear and the Time/Day screen will appear.

If you do not access the call waiting call, the Caller ID information will be transferred into the Caller log. This caller information is considered “old”.

### Unknown Call

If a call is from another country or the caller's number is not available, UNKNOWN is displayed and stored in the Caller ID log.

### Blocked Call

If the number is blocked or withheld, PRIVATE is displayed and stored in Caller ID log.

### Repeated Call

If this is a repeated call, it means the same number called before and has not been reviewed.

### CALLER ID Review

If there is new call information, the MODE button will flash RED.

During standby mode, press MODE button once. LCD will display CID MODE and then the last Caller ID information.

Press UP (▲) or DOWN (▼) again to view the Caller ID content. Press DOWN (▼) to scroll the caller ID information from the most recent record. Or, press the UP (▲) button to scroll the Caller ID information from the oldest record.

If the caller's number is more than (12) digits, the LCD will toggle the displayed message between the first 12 digits and the remaining digits.

If the Caller ID list is empty, the display will show - NO CALLS -.

- At anytime, the user can press FLASH button one time to go back to standby mode.
- Or
- It will go back to standby automatically at 30 seconds time out if there is no action.

### Saving CALLER ID Information to Phonebook

1. While reviewing Caller information, press PROG key once.
2. The display shows SAVE TO PHONEBOOK. Then it changes to ENTER TO END, and the Caller number on the third line with the blinking cursor at the end of the number.
3. Use numeric key to add extra numbers. Press DEL/CH to erase any mistakes.  
Or  
Press DEL/CH to move cursor back one digit. Then press any other numeric key to replace the number.
4. Press ENTER to confirm the number.
5. The display shows ENTER NAME first and then the Caller's name on the second line with blinking cursor at the end. The entered number is displayed on the third line.
6. Press 2-9 keys to add extra characters. Press DEL/CH to erase any mistakes.  
Or  
Press DEL/CH to move cursor back one character. Then press any other numeric key to replace the character.
7. Press ENTER to confirm the name.
8. The display will show NUMBER STORED first. Then it shows the name and number just saved.

## TELEPHONE OPERATIONS

- At anytime, the user can press FLASH button one time to go back to standby mode.  
Or
- It will go back to standby automatically at 30 seconds time out if there is no action.

### Callback from CALLER ID Information

To callback from incoming call information, the base T/P switch should be set at T.

While reviewing the incoming call list, press ENTER and the UP (▲) or DOWN (▼) key will format the number with the following dialing variations:

- 7 digits without a 1 prefix:  
If the area code of the Caller ID number matches to the setting of the stored area code, the dialed numbers can be 7 digits only.
- Area Code + 7 digits without a 1 prefix:  
If the area code of the Caller ID number matches to the setting of the stored area code, the dialed numbers can be Area Code + 7 digits.
- 10 digits without a 1 prefix:  
If the area code of the Caller ID number is different from the stored area code, the dialed numbers can be 10 digits without a 1 prefix.
- 10 digits with a 1 prefix:  
If the area code of the Caller ID number is different from the stored area code, the dialed numbers can be 1 + 10 digits.

When reviewing the Caller ID information, press ENTER to display the phone number in a different format.

## TELEPHONE OPERATIONS

### Example 1:

Stored Long Distance Service code: 1.

Stored area code: 770.

Stored incoming call number 770-123-4567.

1. Pressing the ENTER key will show blinking 123-4567.
2. Pressing the TALK or ENTER key again will dial out 1234567.  
Or
3. Pressing the UP (▲) key will show blinking 770-123-4567. Then press the TALK or ENTER key again will dial out 7701234567.  
Or
4. Pressing the UP (▲) key will show blinking 1-7701234567. Press the TALK or ENTER key will dial out 17701234567.  
Or
5. Pressing the UP (▲) key will show blinking 123-4567 again.

### Example 2:

Stored Long Distance Service code: 1.

Stored area code: 770.

Stored incoming call number 413-456-7890.

1. Pressing the ENTER key will show blinking 413-456-7890.
2. Pressing the TALK or ENTER key again will dial out 4134567890.  
Or
4. Pressing the UP (▲) key will show blinking 1-413-456-7890. Press the TALK or ENTER key will dial out 14134567890.  
Or

5. Pressing the UP (▲) key will show blinking 413-456-7890 again.

### Delete Caller ID Information

While reviewing the Caller ID, press DEL/CH button to delete the displayed caller information. LCD will flash DELETE ?.

Press DEL/CH to confirm. CID DELETED will be displayed for 2 seconds. The next record is shown automatically or - NO CALLS - if the list is empty.

- At anytime, the user can press FLASH button one time to go back to standby mode.
- Or
- It will go back to standby automatically at 30 seconds time out if there is no action.

### Deleting All Caller ID Information

While reviewing the Caller ID, press and hold the DEL/CH button for two seconds. LCD will flash DELETE ALL?. Press DEL/CH to confirm. LCD will display ALL CID and DELETED for 2 seconds and then - NO CALLS -.

- At anytime, the user can press FLASH button one time to go back to standby mode.
- Or
- It will go back to standby automatically at 30 seconds time out if there is no action.

The C4210 has been designed to give you years of dependable service with a minimum of care. To ensure the utmost in performance, follow these guidelines in caring for the unit:

1. Avoid dropping or knocking the unit.
2. Dust the unit regularly. Wipe the unit with a soft damp cloth.

3. Do not use detergents and avoid excess moisture.
4. The C4210 is an electrical device. Avoid electric shock by keeping the phone away from water (i.e. bathroom, kitchen sink, etc.).

### The unit will not operate/no dial tone:

- Verify the TALK Button is lit.
- Verify the AC Adapter is securely plugged into AC outlet, the base and the telephone.
- Verify the telephone line cord is securely plugged into the wall jack and the telephone.
- Make sure the base antenna is in an upright position.
- Make sure the handset battery is fully charged.
- Verify the telephone is in the correct dialing mode, tone (touch) or pulse (rotary).
- Make sure you are in the usable range of the base station.
- Reset the security code by placing the handset in the base for 5-10 seconds.

### The phone does not ring when you receive a call:

- Make sure the RINGER switch on the handset and base are set to ON.
- Verify the AC Adapter is securely plugged into AC outlet, the base and the telephone.
- Verify the telephone line cord is securely plugged into the wall jack and the telephone.
- Make sure you are in the usable range of the base station.
- You may have too many extensions on your line. Try unplugging a few devices.

## TROUBLESHOOTING

### Noise, Static, Interference or Other Calls Heard while Using the Handset:

- Try changing channels.
- Make sure the base antenna is in an upright position.
- Make sure you are in the usable range of the base station.
- Make sure the handset battery is fully charged.
- Try relocating the base unit to another location.
- Make sure the AC Adapter is not plugged into the wall outlet with other appliances.

### Phone Will Not Hold Charge:

- Make sure the charging contacts on the handset and base are free of dust and dirt. Clean the contacts with a soft cloth.
- Make sure CHARGE LED on the base is lit when handset is in the cradle.
- If necessary, replace the handset battery. (See Handset Battery Charging)

## TROUBLESHOOTING

### Difficulty in Placing or Receiving Calls:

- Move closer to the base and try again.
- If moving closer does not work, you may have lost the security code.
- Reset code by placing the handset back on the base for 5-10 seconds. (See Security Code Section)
- Make sure you have selected the correct dialing mode, tone or pulse.
- Make sure the AC Adapter is not plugged into a wall outlet with other appliances. Disconnect for 5-10 seconds then reconnect. Place the handset back on the base and reinsert the AC Adapter.
- Make sure the handset battery is fully charged.

### Part 68 of FCC Rules Information

a) This equipment complies with Part 68 of the FCC rules and the requirements adopted by the ACTA.

On the bottom of this equipment is a label that contains, among other information, a product identifier in the format US:AAAEQ##TXXXX. If requested, this number must be provided to the telephone company.

b) A plug and jack used to connect this equipment to the premises wiring and telephone network must comply with the applicable FCC Part 68 rules and requirements adopted by the ACTA. A compliant telephone cord and modular plug, RJ11 IC USOC, is provided with this product. It is designed to be connected to a compatible modular jack that is also compliant. See installation instructions for details.

c) The REN is used to determine the number of devices that may be connected to a telephone line. Excessive RENs on a telephone line may result in the devices not ringing in response to an incoming call. In most but not all areas, the sum of RENs should not exceed five (5.0). To be certain of the number of devices that may be connected to a line, as determined by the total RENs, contact the local telephone company. For products approved after July 23, 2001, the REN for this product is part of the product identifier that has the format US:AAAEQ##TXXXX.

The digits represented by ## are the REN without a decimal point (e.g., 03 is a REN of 0.3). For earlier products, the REN is separately shown on the label.

d) If this telephone equipment causes harm to the telephone network, the telephone company will notify you in advance that temporary discontinuance of service may be required. But if advance notice isn't practical, the telephone company will notify the

customer as soon as possible. Also, you will be advised of your right to file a complaint with the FCC if you believe it is necessary.

e) The telephone company may make changes in its facilities, equipment, operations or procedures that could affect the operation of the equipment. If this happens the telephone company will provide advance notice in order for you to make necessary modifications to maintain uninterrupted service.

f) If trouble is experienced with this telephone equipment, for repair or warranty information, please contact Clarity, 1-800-552-3368. If the equipment is causing harm to the telephone network, the telephone company may request that you disconnect the equipment until the problem is resolved.

g) This telephone equipment is not intended to be repaired and it contains no repairable parts. Opening the equipment or any attempt to perform repairs will void the warranty. For service or repairs, call 1-800-552-3368.

h) Connection to party line service is subject to state tariffs. Contact the state public utility commission, public service commission or corporation commission for information.

i) If your home has specially wired alarm equipment connected to the telephone line, ensure the installation of this telephone equipment does not disable your alarm equipment. If you have questions about what will disable alarm equipment, consult your telephone company or a qualified installer.

j) This telephone equipment is hearing aid compatible.

### **Customer-Owned Coin/Credit Card Phones:**

To comply with state tariffs, the telephone company must be given notification prior to connection. In some states, the state public utility commission, public service commission or corporation commission must give prior approval of connection.

### **Part 15 of FCC Rules Information**

This device complies with Part 15 of the FCC Rules. Operation is subject to the following two conditions: (1) This device may not cause harmful interference, and (2) this device must accept any interference received, including interference that may cause undesired operation.

Your equipment has been tested and found to comply with the limits of a Class B digital device, pursuant to Part 15 of FCC rules. These limits are designed to provide reasonable protection against harmful interference in residential installation.

This equipment generates, uses and can radiate radio frequency energy and, if not installed and used in accordance with the instructions, may cause harmful interference to radio communications. However, there is no guarantee that interference will not occur in a particular installation; if this equipment does cause harmful interference to radio or television reception, which can be determined by turning the equipment off and on, you are encouraged to try to correct the interference by one of the following measures:

1. Where it can be done safely, reorient the receiving television or radio antenna.
2. To the extent possible, relocate the television, radio or other receiver with respect to the telephone equipment. (This increases the separation between the telephone equipment and the receiver.)

3. Connect the telephone equipment into an outlet on a circuit different from that to which the television, radio, or other receiver is connected.
4. Consult the dealer or an experienced Radio/TV Technician for help.

**CAUTION:** Changes or modifications not expressly approved by the manufacturer responsible for compliance could void the user's authority to operate the equipment.

### **Industry Canada Technical Specifications**

This product meets the applicable Industry Canada technical specifications.

Before installing this equipment, users should ensure that it is permissible to be connected to the facilities of the local telecommunications company. The equipment must also be installed using an acceptable method of connection. In some cases, the company's inside wiring associated with a single line individual service may be extended by means of a certified connector assembly (telephone extension cord). The customer should be aware that compliance with the above conditions may not prevent degradation of service in some situations. Repairs to certified equipment should be made by an authorized Canadian maintenance facility designated by the supplier.

Any repairs or alterations made by the user to this equipment, or equipment malfunctions, may give the telecommunications company cause to request the user to disconnect the equipment.

Users should ensure for their own protection that the electrical ground connections of the power utility, telephone lines and internal metallic water pipe system, if present, are connected together. This precaution may be particularly important in rural areas.

**CAUTION:** Users should not attempt to make such connections themselves, but should contact the appropriate electrical inspection authority, or electrician, as appropriate.

The Ringer Equivalence Number is an indication of the maximum number of terminals allowed to be connected to a telephone interface. The termination on an interface may consist of any combination of devices subject only to the requirement that the sum of the Ringer Equivalence Numbers of all the devices does not exceed five.

(The term "IC:" before the certification/ registration number only signifies that the Industry Canada technical specifications were met.)

### **The party responsible for regulatory compliance:**

Clarity, A Division of Plantronics, Inc.  
4289 Bonny Oaks Drive, Suite 106  
Chattanooga, TN 37406

Phone: 1-800-552-3368

The following warranty and service information applies only to products purchased and used in the U.S. and Canada. For warranty information in other countries, please contact your local retailer or distributor.

### **Limited Warranty**

Clarity, a division of Plantronics, Inc. ("Clarity") warrants to the original consumer purchaser that, except for limitations and exclusions set forth below, this product shall be free from defects in materials and workmanship for a period of one (1) year from the date of original purchase ("Warranty Period"). The obligation of Clarity under this warranty shall be at Clarity's option, without charge, of any part or unit that proves to be defective in material or workmanship during the Warranty Period.

### **Exclusions from Warranty**

This warranty applies only to defects in factory materials and factory workmanship.

Any condition caused by accident, abuse, misuse or improper operation, violation of instructions furnished by Clarity, destruction or alteration, improper electrical voltages or currents, or repair or maintenance attempted by anyone other than Clarity or an authorized service center, is not a defect covered by this warranty. Telephone companies manufacture different types of equipment and Clarity does not warrant that its equipment is compatible with the equipment of a particular phone company.

## WARRANTY & SERVICE

### Implied Warranties

Under state law, you may be entitled to the benefit of certain implied warranties. These implied warranties will continue in force only during the warranty period. Some states do allow limitations on how long an implied warranty lasts, so the above limitation may not apply to you.

### Incidental or Consequential Damages

Neither Clarity nor your retail dealer or selling distributors has any responsibility for any incidental or consequential damages including without limitation, commercial loss or profit, or for any incidental expenses, expenses, loss of time, or inconvenience. Some states do not allow exclusion or limitation of incidental or consequential damage, so the above limitation or exclusion may not apply to you.

### Other Legal Rights

This warranty gives you specific legal rights and you may also have other rights which vary from state to state.

### How to Obtain Warranty Service

To obtain warranty service, please prepay shipment and return the unit to the appropriate facility listed below.

### In the United States

Clarity Service Center  
4289 Bonny Oaks Drive, Suite 106  
Chattanooga, Tennessee 37406

Tel: (423) 622-7793 or (800) 426-3738  
Fax: (423) 622-7646 or (800) 325-8871

## WARRANTY & SERVICE

### In Canada

Plantronics Service Center  
8112 Trans-Canada Hwy.  
Ville St. Laurent, Que.  
Canada H4S 1M5

Tel: (800) 540-8363  
(514) 956-8363  
Fax: (514) 956-1825

Please use the original container, or pack the unit(s) in a sturdy carton with sufficient packing material to prevent damage.

### Include the following information:

1. A proof-of-purchase indicating model number and date of purchase.
2. Bill-to address.
3. Ship-to address.
4. Number and description of units shipped.
5. Name and telephone number of person to call, should contact be necessary.
6. Reason for return and description of the problem.

Damage occurring during shipment is deemed the responsibility of the carrier, and claims should be made directly with the carrier.





## Guía del Usuario de Clarity Professional C4210™

Teléfono inalámbrico de 2,4 GHz con identificador de llamadas Con Tecnología Digital Clarity Power™



## TABLA DE CONTENIDOS

Instrucciones de seguridad.....	4
Preparación.....	4
Elección de una ubicación .....	4
Instalación .....	5
Instalación de la batería .....	6
Carga de la batería del receptor inalámbrico .....	6
Batería baja .....	7
Duración de la batería.....	7
Conexión para audífonos .....	7
Soporte para cinturón.....	7
Compatibilidad con dispositivos de ayuda auditiva .....	7
Configuración de funciones .....	8
Receptor inalámbrico .....	8
Modo de configuración .....	8
Digital Clarity Power .....	10
Realce Clarity Power On/Off (activado / desactivado) .....	10
Control de volumen .....	10
Interruptor de tonos .....	10
Timbre del receptor .....	10
Flash .....	12
Silencio (mute) .....	12
Remarcado/Pausa .....	12
Base del teléfono .....	10
Volumen del timbre .....	10
Estilo de timbre .....	11
Timbres visuales .....	11
Boost On/Off (realce activado/desactivado).....	11
Pulso/Tono .....	11
Batería de reserva.....	12
Operaciones del teléfono.....	13

## TABLA DE CONTENIDOS

Batería de reserva .....	12
Hacer una llamada .....	13
Recibir una llamada.....	13
Remarcado del último número .....	14
Función Pausa.....	14
Tono temporal .....	14
Teclado iluminado.....	14
Page/Localizador del receptor inalámbrico .....	14
Operación en canales.....	15
Código de seguridad.....	15
Almacenamiento en memoria .....	15
Revisar información de la lista de teléfonos.....	15
Agregar número a la lista de teléfonos.....	15
Marcar una entrada de la lista de teléfonos .....	16
Borrar un número almacenado.....	16
Borrar todos los números almacenados.....	16
Cambiar un número de la memoria.....	17
Agregar número de emergencia .....	17
Marcar número de emergencia .....	17
Borrar número de emergencia.....	18
Operaciones del identificador de llamadas .....	18
Guardar información del identificador de llamadas en la lista de teléfonos.....	20
Rellamada a partir de la información del identificador de llamadas .....	20
Borrar información del identificador de llamadas .....	21
Mantenimiento y cuidados .....	22
Resolución de problemas .....	22
Cumplimiento de las reglamentaciones.....	24
Garantía y servicio.....	27

## INSTRUCCIONES IMPORTANTES DE SEGURIDAD

Cuando utilice su equipo de teléfono, se deben seguir siempre las siguientes precauciones de seguridad básicas para reducir el riesgo de incendio, choque eléctrico y lesiones a personas incluyendo lo siguiente:

1. Leer y comprender todas las instrucciones.
2. Seguir todas las advertencias e instrucciones marcadas sobre el teléfono.
3. No use este teléfono cerca de una tina de baño, lavabo, lava trastes de cocina o tina de lavado, en un sótano húmedo, cerca de una alberca o en cualquier otro lugar en el que haya agua.
4. Evite usar un teléfono (que no sea del tipo inalámbrico) durante una tormenta. Puede haber un riesgo remoto de choque eléctrico por los relámpagos.
5. No use el teléfono para reportar una fuga de gas cerca de la fuga.
6. Desconecte este teléfono de los enchufes de la pared antes de limpiarlo. No use limpiadores líquidos o limpiadores en aerosol sobre el teléfono. Utilice un trapo húmedo para limpiarlo.
7. Coloque este teléfono sobre una superficie estable. Un daño serio y/o lesión pueden ocurrir si el teléfono se cae.
8. No cubra las ranuras y aberturas sobre este teléfono. Este teléfono nunca debe ser colocado cerca o sobre un radiador o registro de calor. Este teléfono nunca debe colocarse en una instalación interconstruida a menos que se provea ventilación apropiada.

## INSTRUCCIONES IMPORTANTES DE SEGURIDAD

9. Opere este teléfono usando el voltaje eléctrico como se establece en la unidad de base o en el manual del usuario. Si no está seguro del voltaje de su hogar, consulte al distribuidor del producto o a su compañía eléctrica local.
10. No coloque nada sobre el cable de corriente. Instale el teléfono donde nadie pise o se tropiece con el cable.
11. No sobrecargue los enchufes de pared o extensiones eléctricas ya que esto puede aumentar el riesgo de incendio o choque eléctrico.
12. Nunca empuje ningún objeto a través de las ranuras en el teléfono. Pueden tocar puntos de voltaje peligrosos o cortocircuitar partes que pudieran resultar en un riesgo de incendio o choque eléctrico. Nunca derrame líquidos de ningún tipo sobre el teléfono.
13. Para reducir el riesgo de choque eléctrico, no desbarate el teléfono. El abrir o quitar las cubiertas puede exponerle a voltajes peligrosos u otros riesgos. El reensamblado erróneo puede causar choque eléctrico cuando el aparato es usado después.
14. Desconecte este producto del enchufe de la pared y remita el servicio al fabricante bajo las siguientes condiciones:
  - A. Cuando el cable eléctrico o el enchufe estén raídos o dañados.
  - B. Si se ha derramado líquido en el producto.
  - C. Si el teléfono ha estado expuesto a lluvia o agua.

## INSTRUCCIONES IMPORTANTES DE SEGURIDAD

- D. Si el teléfono no funciona normalmente siguiendo las instrucciones de operación. Ajuste solo aquellos controles que están cubiertos en las instrucciones de operación: El ajuste inapropiado puede requerir trabajo extensivo por un técnico calificado para restaurar el teléfono a su operación normal.
- E. Si el teléfono se ha caído o la caja ha sido dañada.
- F. Si el teléfono muestra un cambio notable en el desempeño.
- 15. Nunca instale el alambrado del teléfono durante una tormenta eléctrica.
- 16. Nunca instale los conectores del teléfono en ubicaciones húmedas a menos que el conector esté diseñado específicamente para ubicaciones húmedas.
- 17. Nunca toque los alambres o terminales del teléfono sin aislar a menos de que la línea del teléfono haya sido desconectada en la interfaz de la red de trabajo.
- 18. Sea cuidadoso cuando instale o modifique las líneas telefónicas.
- 19. Use solamente el cable de corriente y las baterías indicadas en el manual. No deseche las baterías en el fuego. Podrían explotar. Verifique los códigos locales para posibles instrucciones especiales de desecho.
- 20. Conecte el adaptador AC en el enchufe que esté más cercano y más accesible al teléfono.

## INSTRUCCIONES IMPORTANTES DE SEGURIDAD

### INSTRUCCIONES DE SEGURIDAD PARA LAS BATERÍAS

**Precaución:** Existe riesgo de explosión si la batería es reemplazada con el tipo incorrecto. Deshágase de las baterías usadas de acuerdo a las instrucciones.

1. Use solamente el paquete de baterías aprobado en el auricular de su teléfono inalámbrico.

**Para la Unidad de Auricular:** 3.6V 600mAHr  
Batería Recargable NiMH

**Sanik Battery Co. Ltd.:** 3SNAAA60HSJ1

**GPI International Ltd.:** GP60AAA3BMJZ

**Para la Unidad de Base:** Cuatro  
(4) AA baterías alcalinas.

2. No se deshaga de la batería en el fuego ya que podría explotar. Verifique con los códigos locales para posibles instrucciones especiales de para deshacerse de ellas.
3. No abra o mutile la batería. Los electrolitos liberados son corrosivos y pudieran causar daño a los ojos y piel. Puede ser tóxico si se traga.
4. Tenga cuidado al manejar las baterías para no cortocircuitarlas con materiales conductivos como anillos, pulseras y llaves. La batería o material conducente podría sobrecalentarse y causar quemaduras.
5. Cargue la/s batería/s que se proporciona/n o que se identifica/n para su uso con este producto solamente de acuerdo con las instrucciones y limitaciones especificadas en este manual.
6. Cuide la orientación de polaridad apropiada entre el paquete de baterías y el cargador de baterías.

## CARACTERÍSTICAS

### Base del teléfono

1. Localizador del receptor inalámbrico
2. Volumen del timbre
3. Estilo de timbre
4. Timbre On/Off (activado/desactivado)
5. Antena/Timbre visual
6. Pulso/Tono
7. Boost On/Off (realce activado/desactivado)

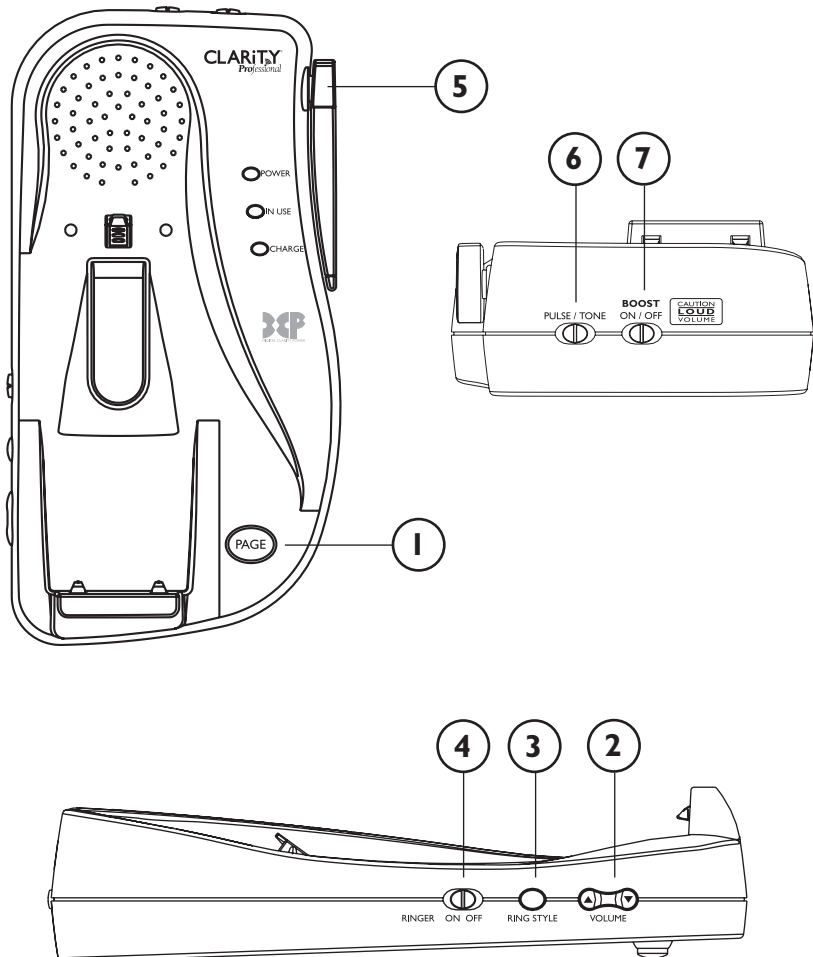

## CARACTERÍSTICAS

### Receptor inalámbrico

1. Conexión para auricular tipo collar
2. Señal del receptor inalámbrico
3. Boost (realce)
4. Volumen del receptor inalámbrico
5. Silencio (mute)
6. Talk (Hablar)
7. Teclado de marcación
8. Pantalla de cristal líquido (LCD)
9. Teclas de flecha Up/Down (arriba/abajo)
10. Modo
11. Programa
12. Enter (ingresar)
13. Flash
14. Botón de emergencia
15. Remarcado/Pausa
16. Timbre visual
17. Timbre del receptor inalámbrico Off/Vibe/On (activado/vibrador/desactivado)
18. Borrar/Canal
19. Soporte para cinturón
20. Conexión para audífonos

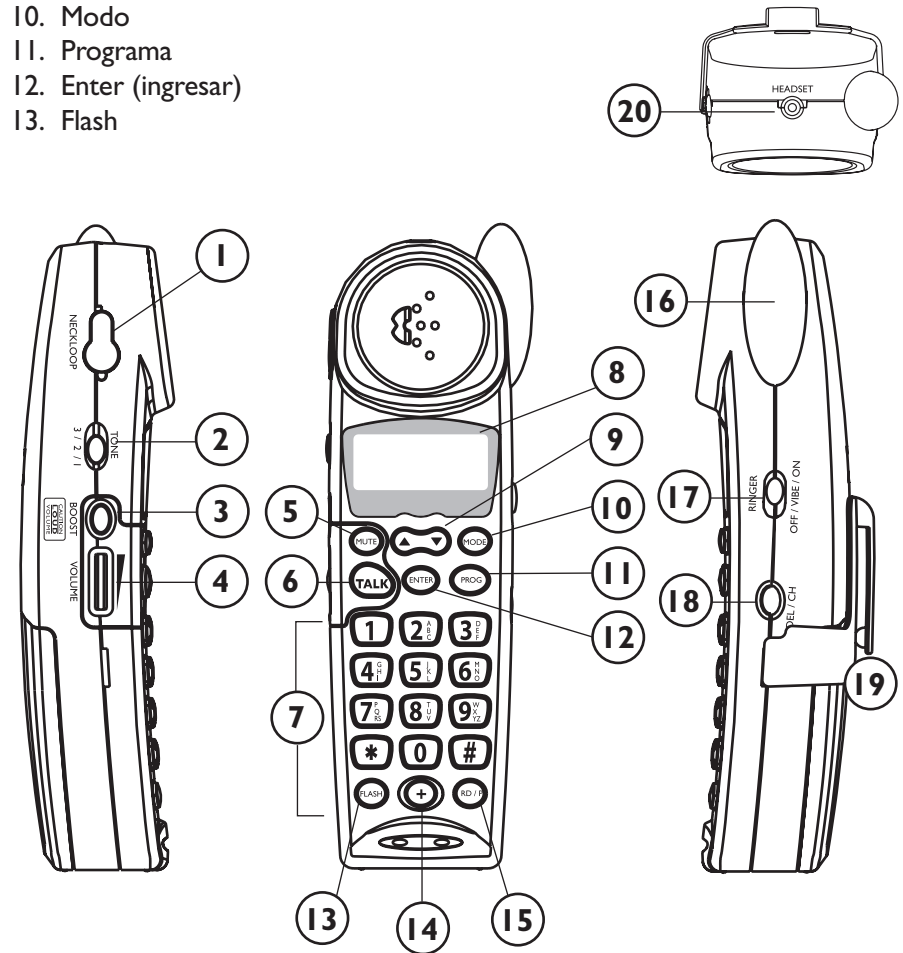

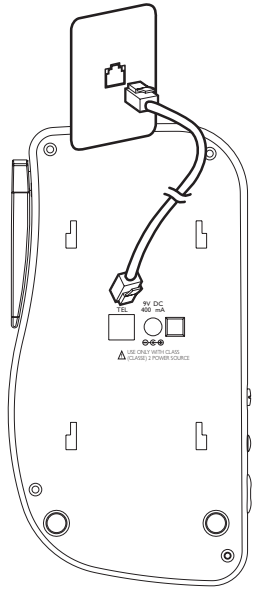

Conexión del cable de línea telefónica

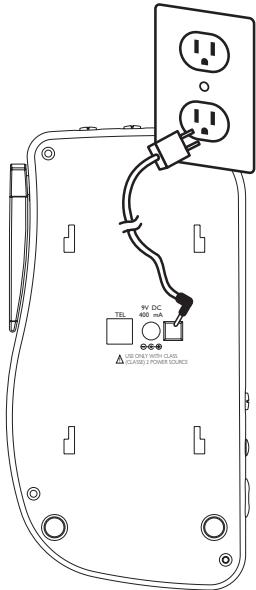

Conexión del adaptador AC

### Elección de una ubicación

1. Este teléfono requiere de un conector telefónico modular (RJ11C) y un enchufe de pared estándar de 120V AC.
2. Conecte el adaptador AC directamente en el enchufe.
3. No conecte otros artefactos en el mismo enchufe o controle el mismo por medio de un interruptor de pared.
4. Elija una ubicación que se encuentre fuera del lugar de desarrollo de las actividades normales.



**! PRECAUCIÓN: UTILICE SOLAMENTE CON FUENTES DE ALIMENTACIÓN CLASE 2, DE 9V DC, 400mA.**

Conecte siempre el adaptador AC al teléfono antes de conectarlo a la alimentación AC. Al finalizar, desconecte la alimentación AC antes de desconectarla del teléfono.

## INSTALACIÓN

### Conexión del teléfono

Retire con cuidado el teléfono inalámbrico de la caja. Si hubiera algún daño visible, no intente operar este equipo. Devuélvalo al lugar de compra. Asegúrese de que cuenta con todos los elementos que vienen con el teléfono. Debe tener los siguientes elementos: RECEPTOR INALÁMBRICO, BASE, BATERÍA, ADAPTADOR AC, CABLE DE LÍNEA TELEFÓNICA, SOPORTE PARA CINTURÓN y MANUAL DEL USUARIO.

Si en algún momento tuviera consultas acerca de su teléfono, sírvase comunicarse con nuestro Departamento de Atención al Cliente a los teléfonos 1-800-552-3368 ó 423-622-7793.

### INSTALACIÓN EN MESA / ESCRITORIO

**PRECAUCIÓN:** Desconecte el cable de línea telefónica antes de conectar o desconectar la batería de reserva en el soporte de montaje a la pared.

1. Conecte un extremo del cable de línea telefónica modular que se suministra en el conector que posee la marca TEL ubicada en la base del teléfono, como se indica en el diagrama.
2. Conecte el otro extremo del cable de línea telefónica modular en un conector telefónico modular.
3. Inserte el enchufe del adaptador AC suministrado en el conector marcado de 9V DC 400mA, ubicado en la parte posterior de la base del teléfono.
4. Conecte el adaptador en un enchufe de alimentación (eléctrica) estándar de 120V AC.
5. Alinee el soporte de montaje sobre la parte posterior de la base, de manera que las patas de goma negra estén hacia el lado inferior del teléfono. Inserte las aletas del soporte en las ranuras y asegure el soporte deslizándolo hacia arriba.
6. Coloque la antena de la base en posición vertical.
7. Configure el interruptor TONE/PULSE (tono/pulso) que se encuentra en la parte posterior de la base para corregir el modo de marcado. Consulte con su compañía telefónica local si no está seguro acerca del tipo de servicio.
8. Coloque el receptor inalámbrico en el receptáculo para iniciar la carga.

### INSTALACIÓN EN PARED

**PRECAUCIÓN:** Desconecte el cable de línea telefónica antes de conectar o desconectar la batería de reserva en el soporte de montaje a la pared.

## PREPARACIÓN

La base puede montarse sobre una placa de pared estándar.

1. Conecte un extremo del cable corto de línea telefónica modular en el conector TEL ubicado en la parte posterior de la base del teléfono.
2. Inserte el enchufe del adaptador AC en el conector marcado de 9V 400mA DC, ubicado en la parte posterior de la base del teléfono.
3. Alinee el soporte de montaje sobre la parte posterior de la base, de manera que las patas de goma negra estén hacia el lado inferior del teléfono. Inserte las aletas del soporte en las ranuras y asegure el soporte deslizándolo hacia arriba.
4. Conecte el cable corto de línea telefónica modular en el conector de la placa de pared, luego alinee las ranuras de bocallave del soporte de montaje con pernos de soporte para pared, y deslice la base del teléfono hacia abajo para asegurarlo a la misma.
5. Conecte el adaptador en un enchufe de alimentación (eléctrica) AC estándar.
6. Presione y levante la aleta de soporte del receptor inalámbrico, gírela completamente de forma tal que el extremo angosto de la aleta se extienda y se deslice en la ranura. Esto sostendrá el receptor inalámbrico al receptáculo cuando el teléfono está montado sobre la pared.
7. Coloque la antena de la base en posición vertical.
8. Configure el interruptor Tone/Pulse (tono/pulso) que se encuentra en el extremo de la base para corregir el modo de marcado.  
Consulte con su compañía telefónica local si no está seguro acerca del tipo de servicio.
9. Coloque el receptor inalámbrico en el recep-

## PREPARACIÓN

táculo para iniciar la carga. Recuerde, debe cargar el teléfono durante al menos 12 horas antes de utilizarlo por primera vez.

**Nota:** Recuerde, debe cargar el teléfono durante al menos 12 horas antes de utilizarlo por primera vez.

### INSTALACIÓN DE LA BATERÍA

El modelo C4210 utiliza una batería recargable de 3 células (Tipo AAA) de 3,6 voltios, 600mAh NiMH, que se incluye en la unidad.

La batería del receptor inalámbrico debe conectarse antes de comenzar la carga inicial.

Para conectar la batería, retire la tapa del compartimiento de baterías y conecte el paquete de baterías en el conector y vuelva a colocar la tapa del compartimiento.

**Nota:** La batería del receptor inalámbrico debe cargarse completamente durante 12 horas antes de utilizar el teléfono por primera vez.

Para instalar una batería nueva:

1. Retire la tapa de la batería.
2. Instale la nueva batería.
3. Conecte el paquete de baterías.
4. Vuelva a colocar la tapa de baterías.
5. Cargue durante 12 horas antes del primer uso.

### Carga de la batería del receptor inalámbrico

1. Coloque el receptor inalámbrico en la base. El indicador CHARGE (carga) que se encuentra sobre la base se iluminará de color ROJO.
2. Luego de que las baterías estén completamente cargadas, verifique el tono de marcado presionando TALK (hablar) en el receptor inalámbrico.

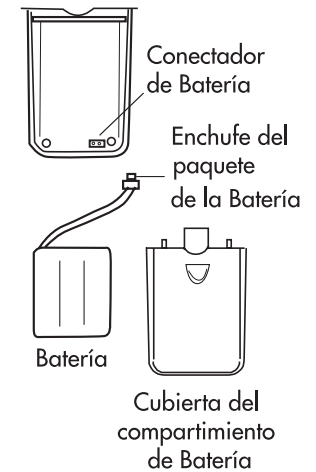
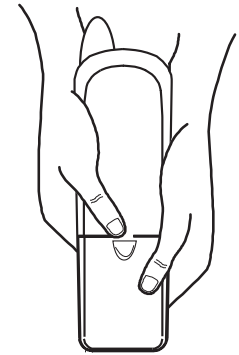

*Instalación y conexión de la batería*

*Nota: La batería del receptor inalámbrico debe cargarse completamente durante 12 horas antes de utilizar el teléfono por primera vez.*

### Batería baja

Cuando la batería esté baja, se escucharán dos (2) avisos sonoros cada treinta (30) segundos y la pantalla de LCD indicará que la batería está baja. Si la batería está baja durante una llamada, la misma se desconectará luego de aproximadamente dos (2) minutos. Finalice la llamada y recargue la batería. Para recargar el paquete de baterías, coloque el receptor inalámbrico en la base.

La carga de la batería puede controlarse por medio del ícono de carga de la batería. El ícono aparece mientras el teléfono se encuentra en el modo en espera e indica la condición de las baterías.

1. Asegúrese de que esté tocando los puntos de contacto y que el indicador CHARGE (carga) esté iluminado.
2. Asegúrese de no provocar un cortocircuito de la batería con materiales conductores, como por ejemplo anillos, pulseras o llaves.

### Duración de la batería

Una batería completamente cargada permite hablar un tiempo promedio aproximado de cuatro (4) horas, o permanecer en espera por aproximadamente ocho (8) días. El tiempo de habla y el tiempo de espera puede variar según las condiciones de operación.

*Tiempo de habla:  
aproximadamente cuatro  
(4) horas*

*Tiempo de espera:  
aproximadamente ocho  
(8) días*

### Conexión para audífonos

Puede utilizar este teléfono a “manos libres” si instala un audífono de 2,5 mm (se adquiere por separado). Para instalarlo, conecte el audífono en la CONEXIÓN PARA AUDÍFONOS que se encuentra en la parte superior del receptor inalámbrico. Mientras se encuentra en el modo audífono, el volumen del mismo se controla a través del teléfono y el auricular y el micrófono del receptor inalámbrico están desconectados.

Para ordenar un audífono. En caso de que desee adquirir un audífono para el teléfono C4210, comuníquese con Plantronics al 1-800-544-4660 para determinar la ubicación más cercana a su domicilio. Recomendamos el uso de los audífonos Plantronics MI 10 o MI 30.

### Soporte para cinturón

Puede elegir utilizar el soporte para cinturón opcional para el receptor inalámbrico.

1. Para colocar el soporte para cinturón deslizable sobre las ranuras. Presione las aletas que se encuentran sobre el soporte para cinturón en las ranuras para sujetarlo.
2. Para quitarlo, levante con el pulgar un lado del soporte para cinturón en el y retírelo.

### Compatibilidad con dispositivos de ayuda auditiva

El receptor inalámbrico cuenta en su interior con una bobina especial para acoplar el sonido de los dispositivos de ayuda auditiva equipados con Interruptores-T / Bobinas-T.



### RECEPTOR INALÁMBRICO DEL TELÉFONO

#### Modo de configuración

El receptor inalámbrico C4210 ingresa en el modo de configuración de forma automática al conectar la batería.

O presione y mantenga presionado el botón MODE (modo) durante 3 segundos para ingresar en el modo de configuración. Si no hay una entrada dentro de los 30 segundos, el idioma se configurará al último seleccionado y regresará al modo en espera.

#### Configuración de idioma

1. Luego de ingresar al modo de configuración, la pantalla de LCD indicará SEL LANGUAGE (seleccionar idioma) y luego 1.ENG 2.SPA (1- inglés, 2- español) de forma alternada con una marca en el idioma seleccionado.
2. Presione 1 ó 2 una vez para cambiar el idioma. La marca se moverá hacia la nueva selección.
3. Presione UP (▲) para desplazarse al siguiente menú.

#### Configuración de contraste

Existen 3 niveles de contraste y el contraste predeterminado está configurado en el nivel 2.

1. Luego de configurar el idioma, presione la tecla UP (▲) para iniciar la configuración del contraste.
2. La pantalla de LCD indicará LCD CONTRAST (contraste pantalla LCD) y 1 2 3.
3. Presione las 1, 2 ó 3 para cambiar el nivel. El nivel actual seleccionado estará resaltado.
4. Presione UP (▲) o DOWN (▼) para desplazarse al siguiente menú.

### Configuración del Código de Área 1

1. Luego de configurar el contraste presione el botón UP (▲) para configurar el Código de área 1.
2. La pantalla de LCD indicará AREA CODE 1 (código de área 1) y XYZ con el dígito X parpadeando.
3. Ingrese el número del código de área utilizando las teclas numéricas del receptor inalámbrico.
4. Presione UP (▲) o DOWN (▼) para desplazarse al siguiente menú.

### Configuración del Código de Área 2

1. Luego de configurar el Código de área 1, presione el botón UP (▲) para configurar el Código de área 2.
2. La pantalla de LCD indicará AREA CODE 2 (código de área 2) y XYZ con el dígito X parpadeando.
3. Ingrese el número del código de área utilizando las teclas numéricas del receptor inalámbrico.
4. Presione UP (▲) o DOWN (▼) para desplazarse al siguiente menú.

### Configuración de Código del Servicio de Larga Distancia (LDS, por sus siglas en inglés)

1. Luego de configurar el Código de área 2, presione el botón UP (▲) para configurar el Código LDS.
2. La pantalla de LCD indicará LDS CODE (código LDS) y X con el dígito X parpadeando.
3. Ingrese el número de LDS utilizando las teclas numéricas del receptor inalámbrico.
4. Presione UP (▲) o DOWN (▼) para desplazarse al siguiente menú.

### Configuración de Easy Mode (Modo Fácil)

1. Luego de configurar el código LDS, presione el botón UP (▲) para configurar Easy Mode.
2. La pantalla de LCD indicará EASY MODE (modo fácil) y 1.ON (activado) 2.OFF (desactivado).
3. Presione 1 ó 2 para cambiar el modo. La marca se moverá hacia el modo seleccionado.
4. Presione UP (▲) o DOWN (▼) para cambiar el modo.

### Configuración del número de correo de voz

1. Luego de configurar Easy Mode, presione el botón UP (▲) para configurar el número de CORREO DEVOZ.
2. El display de LCD mostrará VOICEMAIL NO (número de correo de voz) y XXX-XXX-XXXX con el último dígito parpadeando.
3. Ingrese el número de correo de voz utilizando las teclas numéricas del receptor inalámbrico. Presione la tecla DEL/CH (borrar/cambiar) para borrar y mover nuevamente el cursor hacia un lugar.
4. Presione UP (▲) o DOWN (▼) para desplazarse al siguiente menú.

### Configuración de mensaje en espera ON/OFF

1. Luego de configurar el número de correo de voz, presione el botón UP (▲) para configurar la función mensaje en espera en posición ON/OFF (activado/desactivado).
2. La pantalla de LCD mostrará MESSAGE, WAITING (mensaje, espera) y 1.ON (activado) 2. OFF (desactivado) con una marca en el elemento seleccionado.

3. Presione el botón 1 ó 2 para cambiar el modo.
4. Presione UP (▲) o DOWN (▼) para desplazarse al siguiente menú.

### Configurar Autoconectar ON/OFF

1. Luego de configurar la luz de mensaje en espera en posición Off (desactivado), presione el botón UP (▲) para configurar AUTOCONNECT (autoconectar) en posición ON/OFF (predeterminada en ON).
2. La pantalla de LCD indicará AUTOCONNECT (autoconectar) y 1.ON (activado), 2.OFF (desactivado).
3. Presione 1 ó 2 para cambiar el valor actual seleccionado. La marca se moverá hacia el valor seleccionado.
4. Presione UP (▲) o DOWN (▼) para desplazarse al siguiente menú.

### Tecnología Digital Clarity Power

Con Digital Clarity Power, los sonidos de alta frecuencia se amplifican en mayor medida que los sonidos de baja frecuencia, por lo que los sonidos no son solo más altos, sino más claros y fáciles de entender. También proporciona amplificación inteligente para hacer que los sonidos suaves sean audibles, a la vez que hace tolerables los sonidos altos.

### REALCE Clarity Power On/Off (activado / desactivado)

El teléfono C4210 tiene un botón que controla el volumen del receptor. Una vez que está presionado el botón BOOST, se agrega un nivel adicional de amplificación por sobre el rango total del control de volumen.

El botón TALK (hablar) se iluminará de color NARANJA para indicar que la función CLARITY POWER está activada.

**ADVERTENCIA:** Cuando del botón TALK está iluminado de color NARANJA, el volumen puede estar a un nivel alto. Para proteger la audición, baje el control de volumen al mínimo antes de utilizarlo.

### Control de volumen

El dial controla el nivel del volumen que reciben el receptor inalámbrico y el audífono. El dial de volumen proporciona hasta 15 dB de volumen antes de activar el botón CLARITY POWER. Una vez presionado el botón CLARITY POWER, el teléfono C4210 proporcionará hasta 40 dB de amplificación.

### Interruptor de tonos

El teléfono C4210 tiene tres (3) configuraciones de TONO. Ajustando el interruptor de TONOS, se modifica el estilo de amplificación y le permite personalizarlo según su audición. Todos tenemos diferentes preferencias de audición. Le recomendamos explorar cada configuración para hallar la que le resulte más confortable.

### Timbre del receptor

Configure el interruptor Ringer OFF/VIBE/ON (timbre activado/vibrador/desactivado) que se encuentra al costado del receptor inalámbrico. Cuando está seleccionado VIBE (vibrador), el receptor inalámbrico sonará y vibrará al recibir una llamada entrante. El interruptor debe configurarse en ON (activado) o VIBE (vibrador) para que el receptor inalámbrico suene.

**NOTA:** Si tanto el receptor inalámbrico como los timbres de la base están configurados en posición OFF (desactivado), el timbre visual destellará para indicar que hay una llamada entrante.

### Flash

El botón FLASH se activa para utilizar servicios personalizados de llamadas tales como Llamada en espera o Llamada tripartita. Comuníquese con su compañía telefónica local para obtener información acerca de estos servicios.

### Silencio (mute)

El botón MUTE (silencio) le permite al usuario llevar una conversación privada que no desea que escuche la persona que se encuentra del otro lado de la línea. Mientras se encuentra en el modo silencio, el botón MUTE se iluminará de color ROJO y el micrófono del receptor inalámbrico se deshabilitará. Al presionar nuevamente el botón MUTE (silencio) se desconectará la función MUTE.

### Remarcado/Pausa

Presione el botón RD/P para volver a marcar el último número. Al presionar el botón RD/P mientras se almacena un número telefónico se introducirá una pausa de cuatro (4) segundos. Esto se utiliza comúnmente al almacenar el número de teléfono así como una extensión o número de identificación personal (PIN).

### BASE DEL TELÉFONO

#### Volumen del timbre

Los ajustes de volumen del timbre de la base se encuentran al costado de la base del teléfono.

Presionando la tecla UP (▲) en la base, se incrementa un nivel el sonido del timbre, mientras que presionando la tecla DOWN (▼) el sonido se reduce un nivel. Existe un total de seis niveles desde un máximo a un mínimo. El timbre sonará durante dos (2) segundos mientras se elige un volumen de timbre para permitir que el usuario realice su elección.

### Estilo de timbre

Los ajustes del estilo de timbre de la base se encuentran al costado de la base del teléfono. El estilo de timbre puede ajustarse presionando el botón RING STYLE (estilo de timbre). Se encuentran disponibles seis (6) estilos que le permiten personalizar el timbre. El timbre sonará durante dos (2) segundos mientras se elige un estilo de timbre, para permitir que el usuario realice su elección.

### Timbres visuales

Los timbres visuales se encuentran tanto en la antena del receptor inalámbrico como en la base del teléfono. Al recibir una llamada entrante, estas luces destellarán. El timbre visual del receptor inalámbrico permanecerá encendido mientras el teléfono esté en uso.

### Interruptor BOOST ON/OFF (realce activado / desactivado)

Este interruptor deshabilitará la función de reinicio del botón BOOST (realce) Clarity Power de la siguiente manera:

ON – Cuando el interruptor BOOST ON/OFF (realce activado/desactivado) está configurado en ON, la función Realce estará ON (activada) cada vez que se inicie una llamada y de forma predeterminada permanecerá en posición ON cada vez que se cuelgue el teléfono. Durante una llamada, el botón BOOST puede alternar la función Clarity Power en posición ON (activado) u OFF (desactivado), de acuerdo con las necesidades del usuario.

OFF – Cuando el interruptor BOOST ON/OFF (realce activado/desactivado) está configurado en OFF, la función Realce estará OFF (desactivada) cada vez que se inicie una llamada, y el usuario tendrá que presionar el botón BOOST Clarity Power para obtener un nivel adicional de amplificación. Al colgar

el teléfono, Clarity Power se reiniciará a la posición OFF. Durante una llamada, el botón BOOST (realce) puede alternar la función Clarity Power en posición ON (activado) u OFF (desactivado) de acuerdo con las necesidades del usuario.

**PRECAUCIÓN:** EL VOLUMEN ESTARÁ ALTO CUANDO EL INTERRUPTOR BOOST (REALCE) SE ENCUENTRE CONFIGURADO EN POSICIÓN “ON” (ACTIVADO).

### Pulso/Tono

Coloque el interruptor en la posición correspondiente al servicio telefónico que posee, TONE (tono) para el servicio de marcación por tonos o PULSE (pulso) para marcación por disco. Consulte con su compañía telefónica local si no está seguro acerca del tipo de servicio.

### Batería de reserva

La instalación de cuatro (4) baterías alcalinas AA en el soporte de escritorio/pared adjunto a la base del teléfono le proporcionará un lapso de tiempo limitado para continuar utilizando el teléfono en caso de falla eléctrica.

### Para instalar baterías de reserva

1. Desconecte el cable de línea telefónica y retire el soporte de montaje a escritorio/pared de la base del teléfono.
2. Desconecte el conector de batería de reserva de la base del teléfono.
3. Instale cuatro (4) baterías alcalinas AA con el polo negativo (-) de la misma en contacto con el resorte.
4. Conecte la batería de reserva al terminal en la parte inferior de la base del teléfono.
5. Instale el soporte de montaje a escritorio/pared a la base del teléfono.

### Para reemplazar las baterías de reserva

1. Desconecte el cable de línea telefónica y retire el soporte de montaje a escritorio/pared de la base del teléfono.
2. Desconecte el conector de batería de reserva de la base del teléfono.
3. Retire las baterías del soporte de montaje a escritorio/pared.
4. Instale cuatro (4) baterías alcalinas AA con el polo negativo (-) de la misma en contacto con el resorte.
5. Conecte la batería de reserva al terminal en la parte inferior de la base del teléfono.
6. Instale el soporte de montaje a escritorio/pared a la base del teléfono.

Luego de instalar las cuatro (4) baterías alcalinas AA, consulte el cuadro que se encuentra a continuación:

Fuente de alimentación	Estado del indicador de alimentación
Adaptador AC, baterías en buen estado	Verde sólido
Adaptador AC, sin baterías	Verde sólido
Adaptador AC, baterías en mal estado	Destello verde y rojo
Falla de alimentación y baterías en buen estado	Destello lento de color rojo
Falla de alimentación y baterías en mal estado	Destello rápido de color rojo

### Hacer una llamada

1. Presione el botón TALK (hablar) (el botón TALK se iluminará de color VERDE) y marque el número al que desea llamar.
2. Para finalizar la llamada, presione el botón TALK

(hablar) o coloque el receptor inalámbrico en la base.

○

1. Presione las teclas de los números que necesita marcar. La pantalla de LCD mostrará PREDIAL (premarcado) y las teclas presionadas.
2. Presione el botón TALK (hablar). Se descolgará el receptor inalámbrico y marcará los números que aparecen.

### Recibir una llamada

Si el receptor inalámbrico se encuentra fuera del receptáculo, presione la tecla TALK (hablar).

Si el receptor inalámbrico se encuentra en el receptáculo con el modo Auto-Connect (autoconectar) en posición ON (activado), levántelo. El receptor inalámbrico estará en el modo de recepción.

Si el receptor inalámbrico se encuentra en el receptáculo con el modo AutoConnect (autoconectar) OFF (desactivado), levántelo. El receptor inalámbrico estará en el modo de espera. Presione el botón TALK (hablar) para recibir la llamada.

Consulte BOOST (realce) Clarity Power y control de volumen para obtener información acerca del ajuste de los controles de volumen en la página 70.

### Remarcado del último número

El último número marcado (de hasta 32 dígitos) está almacenado en la memoria de remarcado hasta que se marque otro número.

Para utilizar esta función:

1. Presione el botón TALK (hablar).
2. Cuando escuche el tono de marcado, presione el botón RD/P.
3. El teléfono marcará por usted de forma automática.

### **Función Pausa**

La programación durante una pausa originará que el teléfono espere cuatro (4) segundos antes de marcar números adicionales. Esta función puede utilizarse cuando sea necesario marcar un código de acceso (por ejemplo, 9) y esperar un segundo tono de marcado antes de marcar un número externo. Presione el botón RD/P en el punto requerido durante el proceso de almacenamiento en la memoria para programar una pausa.

### **Tono temporal**

Si cuenta con un servicio de marcado por disco (pulsos), puede cambiar de marcación por pulsos a marcación por tonos durante una llamada.

1. Realice la llamada telefónica y aguarde hasta conectar.
2. Presione la tecla \*. Las teclas presionadas luego de ésta se reconocen como señales por tono.
3. El teléfono se reiniciará automáticamente al servicio de marcación por disco (pulsos) luego de que finalice la llamada.

### **Teclado iluminado**

El teclado se iluminará durante quince (15) segundos luego de retirar el receptor inalámbrico de la base. Para reactivar la función mientras se encuentra en espera, presione el botón TALK (hablar) o MEM (memoria). Para activarla mientras el teléfono está en uso, presione cualquier tecla.

### **Page/Localizador del receptor inalámbrico**

Para enviar un mensaje de localización desde la base al receptor inalámbrico, presione el botón PAGE (localizador) que se encuentra en la base del teléfono. Sonará una serie de timbres desde el receptor inalámbrico.

Para localizar el receptor inalámbrico si se encuentra fuera de la base, presione y mantenga presionado el botón PAGE (localizador) durante aproximadamente cinco (5) segundos. Sonará una serie de timbres. Lleve el receptor inalámbrico a la base o presione cualquier botón para cancelar la localización.

### **Operación en canales**

Cuando se encuentra en uso, el teléfono inalámbrico C4210 busca y selecciona automáticamente el canal de mayor claridad entre los 40 que posee. Si se presentaran interferencias en la línea, se cambiará a otro canal al presionar este botón.

### **Código de seguridad**

El código de seguridad evita que se acceda desde un teléfono con diferente línea a las conversaciones mantenidas desde el teléfono inalámbrico. Una vez que la batería del receptor inalámbrico está completamente cargada, el mismo selecciona automáticamente entre más de 65.000 combinaciones diferentes. El código cambia cada vez que el receptor inalámbrico se coloca en el receptáculo. Si tuviera problemas para realizar o recibir llamadas, la causa del problema podría ser un código de seguridad perdido. Cuando esto ocurra, el código de seguridad ya no se podrá comunicar con la base.

## **ALMACENAMIENTO EN LA MEMORIA**

### **Revisar información de la lista de teléfonos**

1. La unidad debe estar únicamente en el modo pausa.
2. Presione dos veces la tecla MODE (modo). La pantalla de LCD mostrará PHONEBOOK (lista de teléfonos).

## OPERACIONES DEL TELÉFONO

3. Si la lista de teléfonos está vacía, la pantalla indicará - NO RECORDS – (sin registros) luego de 1 segundo.
4. De lo contrario la pantalla indicará el primer registro alfabético con el número de registro sobre la línea del ícono superior. El número de registro puede no ser el primero.
5. Presione UP (▲) o DOWN (▼) para desplazarse al siguiente registro. O seleccione cualquier otra lista alfabética presionando las teclas “2” a “9”.
6. Al encontrarse el final de la lista de teléfonos, al presionar el botón DOWN (▼) aparecerá END OF LIST (fin de lista). Presione el botón UP (▲) para desplazarse al último registro.

### Agregar número a la lista de teléfonos

1. La unidad debe estar únicamente en el modo pausa.
2. Presione dos veces la tecla MODE (modo). La pantalla mostrará PHONEBOOK (lista de teléfonos) durante 1 segundo y luego mostrará el primer registro disponible.
3. Presione la tecla PROG (programar) para agregar un nuevo registro telefónico.
4. Si la lista de teléfonos está llena, la pantalla indicará PHONEBOOK FULL (lista de teléfono llena) durante 1 segundo, junto con un mensaje de error. Luego regresará al modo de revisión.
5. Si hay memoria disponible, la pantalla indicará SAVE NEW NUM (guardar nuevo número) y luego ENTER NUMBER (ingresar número).
6. Luego de presionar cualquier tecla numérica, la segunda línea cambiará a ENTER TO END (ingresar al final) y la tercera línea indicará el número(s) presionado(s). Ingrese un número telefónico de hasta 23 dígitos, (RD/P considerado

## OPERACIONES DEL TELÉFONO

- como Pausa, contado como un dígito, indicado como P). Presione DEL/CH para borrar cualquier error.
7. Presione ENTER para confirmar el número. La pantalla de LCD indicará ENTER NAME (ingresar número) y luego la segunda línea estará en blanco.
  8. Ingrese un número de hasta 21 caracteres utilizando las teclas 2 a 9.
    - Presione una vez 2 para A y dos veces 2 para B.
    - Presione # para insertar # o signos de puntuación.
    - Utilice la tecla RD/P para insertar un espacio entre alfabetos.
    - Presione la tecla DEL/CH para borrar cualquier error.
    - El cursor se adelantará un espacio de forma automática.
  9. Presione ENTER para confirmar el nombre. La pantalla de LCD indicará NUMBER STORED (número almacenado). Luego muestra la información recién ingresada.

### Marcar una entrada de la lista de teléfonos

1. Localice el registro de la lista de teléfonos al que desea llamar.
2. Presione los botones TALK o ENTER para marcar el número que aparece en pantalla.

### Borrar un número almacenado

1. La unidad debe estar en el modo en espera y la pantalla debe mostrar un registro de la lista de teléfonos.
2. Presione una vez la tecla DEL/CH. La pantalla de LCD mostrará DELETE? (¿borrar?).

## OPERACIONES DEL TELÉFONO

3. Presione DEL/CH para confirmar.
4. La pantalla indicará MEM DELETED (memoria borrada) durante 3 segundos junto con un mensaje satisfactorio.
5. La pantalla indicará el siguiente registro disponible o NO RECORDS (sin registros).
  - Si la ubicación en la memoria se encontrara vacía, al presionar la tecla DEL no habrá acción.
  - Esta secuencia finalizará a los 30 segundos si no se presionara ninguna tecla.

### Borrar todos los números almacenados

1. La unidad debe estar en el modo en espera y la pantalla debe mostrar un registro telefónico válido.
2. Presione y mantenga presionado durante 3 segundos el botón DEL/CH para borrar todos los registros de la lista de teléfonos. La pantalla indicará DELETE ALL?(¿borrar todos?)
3. Presione DEL/CH para confirmar. La pantalla indicará -NO RECORDS (sin registros) durante 2 segundos junto con un mensaje satisfactorio.
  - Si la ubicación en la memoria se encontrara vacía, al presionar la tecla DEL no habrá acción.
  - Esta secuencia finalizará a los 30 segundos si no se presionara ninguna tecla.

### Cambiar un número de la memoria

1. La unidad debe estar únicamente en el modo pausa.
2. Presione dos veces la tecla MODE (modo). La pantalla mostrará PHONEBOOK (lista de teléfonos) durante 1 segundo y luego mostrará el primer registro disponible.
3. Presione los botones UP (▲) o DOWN (▼) para desplazarse al registro a modificar, por ejemplo ABC, 567.

## OPERACIONES DEL TELÉFONO

4. Presione la tecla # para modificar el registro telefónico.
5. La pantalla indicará ENTER TO END (ingresar al final) y el número almacenado 567 con el cursor parpadeante luego del dígito 7.
6. Presione cualquier tecla numérica para agregar números adicionales.
  - Presione la tecla DEL/CH para mover el cursor al dígito 7.

Luego presione otra tecla numérica para reemplazar el 7.

7. Presione ENTER luego de finalizar los dígitos.
8. La pantalla indicará ABC con el cursor parpadeante luego del caracter C.
9. Presione cualquier tecla numérica del 2 al 9 para agregar caracteres adicionales.
  - Presione la tecla DEL/CH para mover el cursor nuevamente al caracter C.  
Luego presione cualquier otra tecla numérica para cambiar este caracter.
10. Presione ENTER para finalizar. Los caracteres y números modificados reemplazarán al registro telefónico original.
11. La pantalla indicará NUMBER STORED (número almacenado).

### Agregar número de EMERGENCIA

1. La unidad debe estar únicamente en el modo pausa.
2. Presione dos veces la tecla MODE (modo). La pantalla mostrará PHONEBOOK (lista de teléfonos) durante 1 segundo y luego mostrará el primer registro disponible.



## OPERACIONES DEL TELÉFONO

3. Presione los botones UP (▲) o DOWN (▼) para desplazarse al registro a almacenar en la tecla EMERGENCY (emergencia).
4. Presione y mantenga presionada la tecla EMERGENCY durante 2 segundos.
5. El número telefónico se copia a la tecla EMERGENCY. La pantalla de LCD indicará MEM STORING (memoria almacenando) durante un (1) segundo y el receptor inalámbrico ofrecerá un mensaje satisfactorio.

### Marcar número de EMERGENCIA.

1. La unidad debe estar únicamente en el modo pausa.
2. Presione una vez la tecla EMERGENCY (emergencia).
3. La pantalla indicará el nombre y el número almacenado durante 5 segundos. De lo contrario indicará MEMORY EMPTY (memoria vacía).
4. Luego se descolgará el receptor inalámbrico y marcará los números almacenados.  
○
5. Presione la tecla TALK (hablar) para descolgar el receptor inalámbrico.
6. Presione una vez la tecla EMERGENCY (emergencia). La pantalla indicará el nombre y el número almacenado durante 1 segundo. Luego se enviarán los números.

### Borrar número de EMERGENCIA

1. La unidad debe estar en el modo pausa.
2. Presione una vez la tecla EMERGENCY (emergencia).
3. Si esta tecla ha sido programada, la pantalla indicará el número almacenado. De lo contrario indicará MEMORY EMPTY (memoria vacía).
4. Presione una vez la tecla DEL/CH para borrar este número.

## OPERACIONES DEL TELÉFONO

5. La pantalla indicará DELETE? (¿borrar?)
6. Presione DEL/CH para borrar. El receptor inalámbrico ofrecerá un mensaje satisfactorio y la pantalla indicará MEM DELETED (memoria borrada).

### OPERACIONES DEL IDENTIFICADOR DE LLAMADAS

Indicador visual de mensaje en espera (VMWI, por sus siglas en inglés)

**NOTA:** Este es un servicio que se proporciona a través de su compañía telefónica local.

Si el teléfono C4210 encuentra un mensaje de voz para recuperar, se encenderá el indicador de mensaje en espera (tecla ENTER).

Para recuperar el mensaje de voz, presione la tecla ENTER mientras el indicador esté encendido. Se descolgará el receptor inalámbrico y marcará el número de mensaje de voz almacenado.

### Información sobre el identificador de llamadas

Esta función se desactiva durante cuando EASY MODE (modo fácil) se encuentra en posición ON (activado) durante la configuración.

### Información sobre la persona que llama

Cuando alguien llama, la información recibida sobre la persona que llama aparece en la pantalla de LCD. Si este teléfono responde la llamada, dicha información sobre la persona que llama se la considera “antigua” De lo contrario, la información del identificador de llamadas se almacenará en el registro de llamadas. La información no revisada se considerará como “llamada nueva”.

El indicador NEW CALL (llamada nueva) parpadeará. La fila superior indica la hora y fecha de la llamada. La

segunda fila indica la información del identificador de llamadas, o está en blanco de no haber información. La tercera fila muestra el número telefónico entrante. Si el número es más largo de doce (12) dígitos, la pantalla de LCD alternará el número que muestra entre los primeros 12 dígitos y los dígitos restantes.

### **Recibir identificación de una llamada en espera**

Cuando se encuentra realizando una llamada, escuchará un aviso sonoro y la pantalla indicará información sobre la identificación de una llamada en espera.

Si toma la llamada en espera, la información del identificador de llamadas desaparecerá y aparecerá la fecha/hora en pantalla.

Si no toma la llamada en espera, la información del identificador de llamadas se transferirá al registro de llamadas. Esta información sobre la persona que llama se considera “antigua”.

### **Llamada desconocida**

Si la llamada proviene de otro país o el número de la persona que llama no está disponible, aparece UNKNOWN (desconocido) y se almacena en el registro del identificador de llamadas.

### **Llamada bloqueada**

Si el número estuviera bloqueado o retenido, aparecerá PRIVATE (privado) y se almacenará en el registro del identificador de llamadas.

### **Llamada repetida**

Si ésta fuera una llamada repetida, significa que antes se ha recibido una llamada del mismo número y no se ha revisado.

### **Revisar el identificador de llamadas**

Si hubiera información sobre llamadas nuevas, el botón MODE (modo) destellará de color ROJO.

Durante el modo en espera, presione una vez el botón MODE (modo). El display de LCD indicará CID MODE (modo identificador de llamadas) y luego la última información sobre el identificador de llamadas.

Presione nuevamente UP (▲) o DOWN (▼) para visualizar el contenido del identificador de llamadas. Presione DOWN (▼) para desplazarse hacia la información del identificador de llamadas desde el registro más reciente. O presione el botón UP (▲) para desplazarse hacia la información del identificador de llamadas desde el registro más antiguo.

Si el número de la persona que llama es más largo de doce (12) dígitos, la pantalla de LCD alternará el mensaje indicado entre los primeros 12 dígitos y los dígitos restantes.

Si la lista del identificador de llamadas estuviera vacía, la pantalla indicará NO CALLS (sin llamadas).

- En cualquier momento, el usuario puede presionar una vez el botón FLASH para retornar al modo en espera.  
○
- Volverá automáticamente al modo en espera a los 30 segundos si no hubiera acción.

### **Guardar información del identificador de llamadas en la lista de teléfonos**

1. Mientras revisa la información sobre la persona que llama, presione una vez la tecla PROG.
2. La pantalla indicará SAVE TO PHONEBOOK (guardar en la lista de teléfonos). Luego cambia a

ENTER TO END (ingresar al final) y el número de la persona que llama estará sobre la tercera línea con el cursor parpadeante al final del número.

3. Utilice una tecla numérica para agregar números adicionales. Presione DEL/CH para borrar cualquier error.

○

Presione DEL/CH para mover nuevamente el cursor un dígito. Luego presione cualquier otra tecla numérica para reemplazar el número.

4. Presione ENTER para confirmar el número.
5. La pantalla indica primero ENTER NAME (ingresar número) y luego la información de la persona que llama sobre la segunda línea con el cursor parpadeante al final. El número ingresado aparece sobre la tercera línea.
6. Presione las teclas 2 – 9 para agregar caracteres adicionales. Presione DEL/CH para borrar cualquier error.  
○  
Presione DEL/CH para mover nuevamente el cursor un carácter. Luego presione cualquier otra tecla numérica para reemplazar el carácter.
7. Presione ENTER para confirmar el nombre.
8. La pantalla indicará en primer lugar NUMBER STORED (número almacenado). Luego mostrará el nombre y el número recién almacenados.
  - En cualquier momento, el usuario puede presionar una vez el botón FLASH para retornar al modo en espera.  
○
  - Volverá automáticamente al modo en espera a los 30 segundos si no hubiera acción.

### Rellamada a partir de la información del identificador de llamadas

Para realizar una rellamada a partir de información de una llamada entrante, el interruptor T/P de la base debe estar configurado en T.

Mientras revisa la lista de llamadas entrantes, presione ENTER y las teclas UP (▲) o DOWN (▼) le darán formato al número con las siguientes variaciones de marcado:

- 7 dígitos sin un prefijo:

Si el código de área del identificador de llamadas coincide con la configuración del código de área almacenado, los números marcados solo pueden ser de 7 dígitos.

- Código de área + 7 dígitos sin un prefijo:

Si el código de área del identificador de llamadas coincide con la configuración del código de área almacenado, los números marcados solo pueden ser el código de área +7 dígitos.

- 10 dígitos sin un prefijo:

Si el código de área del número del identificador de llamadas es diferente del código de área almacenado, los números marcados pueden ser de 10 dígitos sin un prefijo.

- 10 dígitos con un prefijo:

Si el código de área del número del identificador de llamadas es diferente del código de área almacenado, los números marcados pueden ser de 1 + 10 dígitos sin un prefijo.

## OPERACIONES DEL TELÉFONO

Al revisar la información del identificador de llamadas, presione ENTER para visualizar la información del identificador de llamadas en un formato diferente.

### Ejemplo 1:

Código de Servicio de Larga Distancia almacenado: 1.

Código de área almacenado: 770.

Número de llamada entrante almacenado  
770-123-4567.

1. Al presionar la tecla ENTER aparecerá parpadeando 123-4567.
2. Presionando nuevamente las teclas TALK o ENTER, se marcará 1234567.  
○
3. Al presionar la tecla UP (▲) aparecerá parpadeando 770-123-4567.  
Luego, al presionar nuevamente las teclas TALK o ENTER, se marcará 7701234567.  
○
4. Al presionar la tecla UP (▲) aparecerá parpadeando 1-7701234567.  
Presionando nuevamente las teclas TALK o ENTER, se marcará 17701234567.  
○
5. Al presionar la tecla UP (▲) aparecerá nuevamente parpadeando 123-4567.

### Ejemplo 2:

Código de Servicio de Larga Distancia almacenado: 1.

Código de área almacenado: 770.

Número de llamada entrante almacenado  
413-456-7890.

## OPERACIONES DEL TELÉFONO

1. Al presionar la tecla ENTER aparecerá parpadeando 413-456-7890.
2. Presionando nuevamente las teclas TALK o ENTER, se marcará 4134567890.  
○
4. Al presionar la tecla UP (▲) aparecerá nuevamente parpadeando 413-456-7890.

## BORRAR INFORMACIÓN DEL IDENTIFICADOR DE LLAMADAS

### Borrar una información del identificador de llamadas

Mientras revisa el identificador de llamadas, presione el botón DEL/CH para borrar la información del identificador de llamadas que se muestra. En la pantalla de LCD destellará DELETE ? (¿borrar?)

Presione DEL/CH para confirmar. Durante 2 segundos aparecerá CID DELETED (identificador de llamadas borrado). Aparece automáticamente el siguiente registro o NO CALLS (sin llamadas), si la lista estuviese vacía.

- En cualquier momento, el usuario puede presionar una vez el botón FLASH para retornar al modo en espera.  
○
- Volverá automáticamente al modo en espera a los 30 segundos si no hubiera acción.

## OPERACIONES DEL TELÉFONO

### **Borrar toda la información del identificador de llamadas**

Mientras revisa el identificador de llamadas, presione y mantenga presionado el botón DEL/CH durante dos segundos. En la pantalla de LCD destellará DELETE ALL? (¿borrar todos?) Presione DEL/CH para confirmar. La pantalla de LCD indicará ALL CID (todos los números del identificador de llamadas) y DELETED (borrados) durante 2 segundos y luego NO CALLS (sin llamadas).

- En cualquier momento, el usuario puede presionar una vez el botón FLASH para retornar al modo en espera.  
○
- Volverá automáticamente al modo en espera a los 30 segundos si no hubiera acción.

## MANTENIMIENTO Y CUIDADOS

El teléfono C4210 ha sido diseñado para ofrecerle años de servicio confiable con un mínimo de cuidados. Para asegurar el máximo rendimiento, siga estos lineamientos para el cuidado de la unidad:

1. Evite hacer caer o golpear la unidad.
2. Limpie la unidad con frecuencia. Limpie la unidad con un paño suave y húmedo.
3. No utilice detergentes y evite la humedad excesiva.
4. El teléfono C4210 es un dispositivo eléctrico. Evite la descarga eléctrica manteniendo el teléfono lejos del agua (es decir, baño, fregadero, etc.)

### **La unidad no funciona/no hay tono de marcado:**

- Verifique que el botón TALK esté encendido.
- Verifique que el adaptador AC esté conectado con seguridad a un enchufe AC, a la base y al teléfono.
- Verifique que el cable de la línea telefónica esté conectado con seguridad al conector de pared y al teléfono.
- Asegúrese de que la antena de la base esté en posición elevada.
- Asegúrese de que la batería del receptor inalámbrico esté completamente cargada.
- Verifique que el teléfono esté en el modo de marcación correcto, por tonos (digital) o por pulsos (disco).
- Asegúrese de que se encuentra dentro del rango de alcance de la estación de base.
- Reinicie el código de seguridad colocando el receptor inalámbrico en la base durante 5-10 segundos.

### **El teléfono no suena al recibir una llamada.**

- Asegúrese de que el interruptor del TIMBRE que se encuentra sobre el receptor inalámbrico y la base esté configurado en posición ON (activado).
- Verifique que el adaptador AC esté conectado con seguridad a un enchufe AC, a la base y al teléfono.
- Verifique que el cable de la línea telefónica esté conectado con seguridad al conector de pared y al teléfono.

- Asegúrese de que se encuentra dentro del rango de alcance de la estación de base.
- Puede tener demasiadas extensiones en su línea. Intente desconectar algunos dispositivos.

### **Hay ruidos, estática, interferencias o se oyen otras llamadas mientras se utiliza el receptor inalámbrico:**

- Intente cambiar los canales.
- Asegúrese de que la antena de la base esté en posición elevada.
- Asegúrese de que se encuentra dentro del rango de alcance de la estación de base.
- Asegúrese de que la batería del receptor inalámbrico esté completamente cargada.
- Intente reubicar la base en otro lugar.
- Asegúrese de que el adaptador AC no esté conectado al enchufe de pared con otros artefactos.

### **El teléfono no se mantiene cargado:**

- Asegúrese de que los contactos de carga del receptor inalámbrico y de la base no tengan polvo ni suciedad. Limpie los contactos con un paño suave.
- Asegúrese de que el indicador CHARGE (carga) que se encuentra sobre la base esté encendido mientras el receptor inalámbrico se encuentra sobre la base.
- De ser necesario, reemplace la batería del receptor inalámbrico. (Consultar carga de la batería del receptor inalámbrico).

### Dificultad para hacer o recibir llamadas:

- Acérquese a la base e intente nuevamente.
- Si no funciona de esa forma, puede haber perdido el código de seguridad.
- Reinicie el código colocando el receptor inalámbrico sobre la base durante 5-10 segundos. (Consulte la sección Códigos de seguridad).
- Asegúrese de haber seleccionado el modo de marcación correcto, por tonos o por pulsos.
- Asegúrese de que el adaptador AC no esté conectado a un enchufe de pared con otros artefactos. Desconecte durante 5-10 segundos y luego vuelva a conectar. Coloque nuevamente el receptor inalámbrico sobre la base y vuelva a colocar el adaptador AC.
- Asegúrese de que la batería del receptor inalámbrico esté completamente cargada.

### Información sobre la Parte 68 de las Reglas FCC (Comisión Federal de Comunicaciones de EE.UU. por sus siglas en inglés)

a) Este equipo cumple con la Parte 68 de las reglas FCC y con los requerimientos adoptados por la ACTA (Asociación Americana de Prestadores de Servicios de Telecomunicaciones por sus siglas en inglés) En la parte de abajo de este equipo hay una etiqueta que contiene, entre otra información, un identificador del producto en formato de EE.UU.: AAAEQ##TXXXX. Si se solicita, este número debe ser proporcionado a la compañía de teléfonos.

b) Una clavija y enchufe usados para conectar este equipo al alambrado del local y

red telefónica deben cumplir con las reglas aplicables de la FCC Parte 68 y con los requerimientos adoptados por el ACTA. Un cable telefónico y enchufe modular que cumplen, RJ11C, se proporcionan con este producto. Está diseñado para ser conectado a un enchufe modular compatible que también cumpla. Para más detalles, vea las instrucciones de instalación.

c) Se usa el REN (Número de Equivalencia de Timbre) para determinar el número de dispositivos que pueden ser conectadas a una línea telefónica. Demasiados RENs en una línea telefónica podrían provocar que los dispositivos no suenen en respuesta a una llamada entrante. En la mayoría pero no en todas las áreas, el total de RENs no debe superar los cinco (5.0). Para estar seguro de la cantidad de dispositivos que pueden estar conectados a la línea, como lo determinan los RENs totales, póngase en contacto con la compañía de teléfonos local. Para los productos aprobados después de Julio 23 de 2001, el REN para este producto es parte del identificador de producto que tiene el formato de los EE.UU.: AAAEQ##TXXXX.

## CUMPLIMIENTO CON LOS REGLAMENTOS

Los dígitos representados por ## son el REN sin un punto decimal (por Ej. 03 es un REN de 0.3). Para productos anteriores, el REN se muestra separadamente en la etiqueta.

d) Si este equipo telefónico causa daños a la red telefónica, la compañía de teléfonos le notificará por adelantado que una suspensión temporal del servicio puede ser necesaria. Pero si el aviso por adelantado no es práctico, la compañía de teléfonos le notificará al cliente tan pronto como sea posible. También, se le asesorará de su derecho de presentar una queja con la FCC si usted lo cree necesario.

e) La compañía de teléfonos puede realizar cambios en sus instalaciones, equipos, operaciones o procedimientos que podrían afectar el funcionamiento del equipo. Si esto sucede, la compañía de teléfonos proporcionará aviso por adelantado para que usted pueda hacer las modificaciones necesarias para mantener el servicio sin interrupciones.

f) Si se experimentan problemas con este equipo telefónico, para información sobre la reparación o garantía, por favor póngase en contacto con Clarity, al 1-800-552-3368. Si el equipo está causando daños a la red telefónica, la compañía de teléfonos puede solicitar que usted desconecte el equipo hasta que el problema sea resuelto.

g) Este equipo de teléfono no está destinado para ser reparado y no contiene partes reparables. El abrir el equipo o cualquier intento de hacer reparaciones anulará la garantía. Para servicio o reparaciones, llame al 1-800-552-3368.

## CUMPLIMIENTO CON LOS REGLAMENTOS

h) La conexión a servicios de línea colectiva está sujeta a tarifas estatales. Póngase en contacto con la comisión de servicios públicos estatales, la comisión del servicio público o la comisión corporativa para información.

i) Si su casa tiene un equipo de alarma especialmente cableado conectado a la línea de teléfono, asegúrese que la instalación de este equipo telefónico no inhabilite su equipo de alarma. Si tiene alguna pregunta sobre lo que deshabilitaría el equipo de alarma, consulte a su compañía de teléfonos o a un instalador calificado.

j) Este equipo telefónico es compatible con los auxiliares auditivos.

### **Teléfonos de Monedas/Tarjeta de Crédito Propiedad del Cliente:**

Para cumplir con las tarifas estatales, la compañía de teléfonos debe ser notificada antes de la conexión. En algunos estados, la comisión de servicios públicos estatales, la comisión del servicio público o la comisión corporativa deben dar aprobación previa de conexión.

### **Información sobre la Parte 15 de las Reglas FCC (Comisión Federal de Comunicaciones de EE.UU. por sus siglas en inglés)**

Este dispositivo cumple con la Parte 15 de las Reglas FCC. La operación está sujeta a las siguientes dos condiciones: (1) Este dispositivo no puede causar interferencia perjudicial, y (2) este dispositivo debe aceptar cualquier interferencia recibida, incluyendo interferencia que pudiera causar operación no deseada.



Su equipo fue probado y se comprobó que cumple con los límites para un dispositivo digital Clase B, de acuerdo con la Parte 15 de las normas de la FCC (Comisión Federal de Comunicaciones). Estos límites están diseñados para ofrecer una protección razonable contra la interferencia perjudicial en una instalación residencial.

Este equipo genera, utiliza y puede irradiar energía de radiofrecuencia y, si no se instala y se utiliza de acuerdo con las instrucciones, puede producir interferencia perjudicial en las comunicaciones radiales. Sin embargo, no hay garantía de que no ocurrirá interferencia en una instalación particular; si este equipo causa interferencia perjudicial a la recepción de radio o televisión, la cual puede determinarse apagando y encendiendo el equipo, se le anima a que trate de corregir la interferencia con una de las siguientes medidas:

1. Donde pueda hacerse con seguridad, reoriente la antena receptora de televisión o radio.
2. En la medida de lo posible, reubique la televisión, el radio u otro receptor con respecto al equipo telefónico. (Esto aumenta la separación entre el equipo telefónico y el receptor.)
3. Conecte el equipo telefónico a un enchufe o circuito diferente de aquel al que la televisión, el radio u otro receptor está conectado.
4. Consulte al distribuidor o a un técnico de radio/televisión experimentado para que le ayuden.

**PRECAUCIÓN:** Los cambios o modificaciones no aprobados expresamente por el fabricante responsable del cumplimiento pudieran anular la autoridad del usuario de operar el equipo.

### **Especificaciones Técnicas de Industry Canada**

#### **Este producto cumple con las especificaciones técnicas aplicables de Industry Canada**

Antes de instalar este equipo, los usuarios deben asegurarse de que está permitido conectarlo en las instalaciones de la compañía local de telecomunicaciones. Además el equipo debe instalarse con un método de conexión aceptado. En algunos casos, el cableado interior de la compañía asociado con un servicio individual de línea sencilla puede ser extendido por medio de un ensamble conector certificado (cable de extensión telefónica). El cliente debe estar consciente de que el cumplimiento de las condiciones mencionadas anteriormente quizás no evite el deterioro del servicio en algunas situaciones. Las reparaciones al equipo certificado deben ser llevadas a cabo por un servicio de mantenimiento canadiense autorizado designado por el proveedor.

Cualquier reparación o alteración del equipo realizada por el usuario, o el mal funcionamiento del equipo, pueden dar motivo a la compañía de telecomunicaciones para solicitar al usuario que desconecte el equipo.

Los usuarios deben asegurarse, para su propia protección, de que las conexiones eléctricas a tierra del suministro de energía pública, las líneas telefónicas y los sistemas metálicos de cañería de agua internos, si los hubiera, estén conectados conjuntamente. Esta precaución puede ser especialmente importante en áreas rurales.

**PRECAUCIÓN:** Los usuarios no deben intentar hacer tales conexiones por sí mismos, sino que deben ponerse en contacto con la autoridad de inspección eléctrica apropiada, o electricista, según sea apropiado.

El Número de Equivalencia de Timbre es un indicativo del número máximo de terminales que se permite sean conectadas a una interfaz telefónica. La terminación en una interfaz puede constar de cualquier combinación de dispositivos, lo que está sujeto sólo al requisito de que la suma de todos los Números de Equivalencia de Timbres de todos los dispositivos no sea superior a cinco.

(El término "IC": antes del número de certificación/registro solo significa que las especificaciones técnicas de Industry Canada fueron cubiertas.)

### **La parte responsable para el cumplimiento reglamentario:**

Clarity, Una División de Plantronics, Inc.  
4289 Bonny Oaks Drive, Suite 106  
Chattanooga, TN 37406  
Teléfono: 1-800-552-3368

La siguiente información de garantía y servicio solamente es aplicable a productos comprados y usados en los EE.UU y Canadá. Para información de garantía en otros países, por favor póngase en contacto con su vendedor o distribuidor locales.

### **Garantía Limitada**

Clarity, una división de Plantronics, Inc. ("Clarity") garantiza al comprador consumidor original que, excepto por las limitaciones y exclusiones presentadas para consideración abajo, que este producto debe estar libre de defectos en materiales y mano de obra por un período de un (1) año de la fecha de la compra original ("Período de Garantía"). La obligación de Clarity bajo esta garantía deberá ser a la opción de Clarity, sin cargo, de cualquier parte o unidad que pruebe ser defectuosa en material o mano de obra durante el Período de Garantía.

### **Exclusiones de la Garantía**

Esta garantía solamente es aplicable a defectos en materiales de fabricación y mano de obra de fábrica.

Cualquier condición causada por accidente, abuso, mal uso u operación inapropiada, infracción de las instrucciones provistas por Clarity, destrucción o alteración, voltajes o corrientes eléctricas inapropiadas o reparación o mantenimiento intentado por alguien más que Clarity o un centro de servicio autorizador no es un defecto cubierto por esta garantía. Las compañías telefónicas fabrican diferentes tipos de equipo y Clarity no garantiza que este equipo sea compatible con el equipo de una compañía telefónica particular.

### **Garantías Implícitas**

Bajo la ley estatal, usted puede estar calificado para el beneficio de ciertas garantías implícitas. Estas garantías implícitas continuarán en vigor solamente

durante el período de garantía. Algunos estados permiten limitaciones sobre el tiempo que dura una garantía implícita, así que las limitaciones anteriores pueden no ser aplicables para usted.

### **Daños Incidentales o Consecuenciales**

Ni Clarity ni su vendedor de menudeo o distribuidor de ventas tienen responsabilidad alguna por cualesquier daños incidentales o consecuenciales incluyendo sin limitación, pérdida o ganancia comercial, o por cualesquier gastos, pérdida de tiempo o inconveniencia incidentales. Algunos estados no permiten exclusión o limitación de daños incidentales o consecuenciales así que la limitación o exclusión anterior puede no ser aplicable para usted.

### **Otros Derechos Legales**

Esta garantía le da derechos legales específicos y usted puede tener también otros derechos los cuales varían de estado a estado.

### **Como Obtener el Servicio de Garantía**

Para obtener el servicio de garantía, por favor prepague el envío y regreso de la unidad a la instalación apropiada listada abajo.

### **En los Estados Unidos**

Centro de Servicio Clarity  
(Clarity Service Center)  
4289 Bonny Oaks Drive, Suite 106  
Chattanooga, Tennessee 37406

Tel: (423) 622-7793  
u (800) 426-3738

Fax: (423) 622-7646  
u (800) 325-8871

### **En Canadá**

Plantronics Service Center  
8112 Trans-Canada Hwy.  
Ville St. Laurent, Que.  
H4S 1M5 Canada

Tel: (800) 540-8363  
(514) 956-8363

Fax: (514) 956-1825

Por favor use el contenedor original, o empaque la(s) unidad(es) en un cartón firme con suficiente material de empaque para prevenir daño.

### **Incluya la siguiente información:**

1. Una prueba de compra indicando el número de modelo y la fecha de compra.
2. Dirección de facturación.
3. Dirección de envío.
4. Número y descripción de las unidades enviadas.
5. Nombre y número telefónico de la persona a llamar, si fuera necesario ponerse en contacto.
6. Razón para la devolución y descripción del problema.

El daño ocurrido durante el envío se considera responsabilidad del transportista, y las reclamaciones deben hacerse directamente con el transportista.



## Guide de l'utilisateur du Clarity Professional C4210™

Téléphone sans fil de 2.4 GHz avec afficheur  
présentant la technologie Digital Clarity Power™



## TABLE DES MATIÈRES

Consignes de sécurité.....	4
Démarrage .....	5
Choix de l'emplacement.....	5
Installation.....	6
Installation du bloc- piles.....	7
Chargement des piles du combiné.....	7
Piles faibles.....	8
Durée d'utilisation des piles .....	8
Prises d'écouteurs.....	8
Pince de ceinture.....	8
Compatibilité avec prothèse auditive.....	8
Réglage des fonctions .....	9
Combiné.....	9
Réglage de mode .....	9
Clarity Power numérique .....	10
Boost Clarity Power On/Off .....	10
Contrôle de volume .....	11
Commutateur de tonalité .....	11
Sonnerie du combiné .....	11
Clignotant (Flash) .....	12
Mise en sourdine .....	12
Recomposition/Pause .....	12
Socle du téléphone .....	11
Volume de la sonnerie.....	11
Style de sonnerie.....	11
Sonneries visuelles .....	11
Extra-volume (Boost )On/Off I .....	12
Impulsion/Tonalité .....	12
Piles de secours .....	12
Fonctionnement du téléphone.....	13
Piles de secours .....	13

## TABLE DES MATIÈRES

Faire un appel .....	13
Répondre à un appel.....	14
Recomposition du dernier numéro.....	14
Fonction de pause .....	14
Tonalité temporaire .....	14
Clavier lumineux.....	14
Téléappel/Repérage du combiné.....	14
Fonctionnement des canaux .....	15
Code de sécurité.....	15
Entreposage en mémoire.....	15
Réviser les numéros en mémoire.....	15
Ajouter un numéro en mémoire .....	15
Composer un numéro en mémoire.....	16
Effacer un numéro en mémoire.....	16
Effacer tous les numéros en mémoire.....	16
Changer un numéro en mémoire .....	16
Ajouter le numéro d'urgence .....	17
Composer le numéro d'urgence.....	17
Effacer le numéro d'urgence.....	17
Fonctionnement de l'affichage.....	18
Sauvegarder dans l'annuaire l'information de l'appelant.....	19
Appel à partir de l'information de l'appelant .....	20
Effacer l'information de l'appelant .....	21
Entretien et soins .....	21
Dépannage .....	22
Respect des réglementations.....	24
Garantie et service .....	27

## CONSIGNES DE SÉCURITÉ

Lorsque vous utilisez votre appareil téléphonique, observez ces quelques mesures de base afin de réduire les risques d'incendie, d'électrocution et de blessures corporelles :

1. Lisez et comprenez bien toutes les instructions.
2. Vous devez respecter les avertissements et instructions inscrits sur l'appareil.
3. N'utilisez pas cet appareil près de l'eau ni près des endroits humides; par exemple, près d'une baignoire, lavabo, évier de cuisine ou cuve de lavage, dans un sous-sol humide ni près d'une piscine.
4. Évitez de vous servir d'un téléphone (autre qu'un téléphone sans fil) lors d'un orage électrique. Les éclairs peuvent traverser le filage de votre maison et causer des chocs électriques.
5. N'utilisez pas le téléphone pour rapporter une fuite de gaz, surtout si vous vous trouvez près de la fuite.
6. Débranchez le téléphone du mur avant de le nettoyer. Ne vous servez jamais de nettoyant liquide ou aérosol pour nettoyer le téléphone. Servez vous d'un chiffon doux.
7. Installez le téléphone sur une surface stable. De sérieux dommages ou blessures peuvent résulter d'une chute du téléphone.
8. Ne bloquez sous aucun prétexte les trous et ouvertures du Ne placez pas cet appareil près ou par-dessus des systèmes de chauffage ni des plinthes électriques. De plus, ne placez pas l'appareil dans une étagère ou une bibliothèque avant de vous assurer qu'il y ait une bonne circulation d'air.
9. Ne faites fonctionner cet appareil qu'avec le type d'alimentation indiqué sur l'étiquette

## CONSIGNES DE SÉCURITÉ

ou dans le guide d'utilisation. Si vous n'êtes pas certain du type de tension de votre maison, communiquez avec votre marchand ou le fournisseur en électricité de votre région.

10. Vous devez acheminer les fils d'alimentation de façon à ce qu'ils ne soient pas pincés ni écrasés par des objets placés par-dessus ou quelqu'un qui pourrait marcher dessus.
  11. Ne surchargez pas les prises de courant ni les rallonge car il y a risque d'incendie ou d'électrocution.
  12. N'insérez jamais d'objets dans les ouvertures de cet appareil car ils pourraient entrer en contact avec des points de tension dangereux ou court-circuiter des pièces, pouvant résulter en un incendie ou un choc électrique. Faites attention de ne jamais renverser du liquide à travers les ouvertures d'aération du boîtier.
  13. Afin de réduire les risques d'électrocution, ne tentez jamais de réparer vous-même cet appareil. Le fait d'ouvrir le couvercle de celui-ci pourrait vous exposer à des tensions néfastes ou autres dangers similaires. Un remontage inadéquat peut être la cause d'électrocution lorsque vous utiliserez l'appareil par la suite.
14. Débranchez l'appareil et consultez un technicien qualifié dans les cas suivant :
  - A. Lorsque le cordon d'alimentation CA est endommagé ou dénudé
  - B. Si vous avez renversé du liquide dans l'appareil.
  - C. Si l'appareil a été laissé sous la pluie ou échappé dans l'eau.
  - D. Si l'appareil ne fonctionne pas normalement en suivant les instructions. Ajustez que les commandes décrites dans le guide d'utilisation car un mauvais ajustement des commandes

## CONSIGNES DE SÉCURITÉ

inaccessibles peut endommager l'appareil, ce qui demanderait un travail plus substantiel de la part du technicien qui devra remettre l'appareil à l'état neuf.

- E. Si l'appareil a été échappé ou le boîtier, endommagé.
  - F. Si l'appareil démontre une nette diminution de sa performance.
15. N'installez jamais de filage électrique lors d'un orage électrique.
  16. N'installez jamais des jacks téléphonique dans des endroits humides, sauf dans les cas où l'équipement l'ai désigné.
  17. Ne touchez jamais les fils téléphonique non-insulés ou les terminaux, sauf dans les cas où la ligne téléphonique a été débranché au niveau de l' interface.
  18. Soyez prudent en installant ou modifiant les fils téléphoniques.
  19. N'utilisez que le type et le format de bloc-piles et fil téléphonique mentionné dans ce guide d'utilisation. Ne jetez pas le bloc-piles au feu. Les cellules pourraient exploser. Consultez l'encart décrivant la marche à suivre pour disposer adéquatement des bloc-piles.
  20. Branchez l'adaptateur CA dans la prise téléphonique la plus proche du téléphone.

## CONSIGNES DE SÉCURITÉ

### Consignes de sécurité des piles

Mise en garde : Risque d'explosion si la pile est remplacée par un type de pile inapproprié se débarrasser des piles usagées selon les consignes.

1. N'utiliser que la pile approuvée dans le combiné de votre téléphone sans fil.

Pour le combiné : 3,6V 600mAHr

Pile rechargeable NiMH

Pile Sanik Co, Ltée 3SNAAA60HSJ1

GPI International Ltée. : GP60AAA3BMJZ

Pour le socle : Quatre (4) piles alcalines AA

2. Ne jetez pas la pile dans le feu car elle pourrait exploser. Vérifiez avec l'indicateur local pour des instructions spéciales sur la façon de disposer des piles.
3. N'ouvrez pas ou n'abîmez pas la pile. L'électrolyte libéré est corrosif et peut causer des dommages aux yeux et à la peau. Peut être toxique si avalé.
4. Usez de prudence en manipulant les piles afin de ne pas court-circuiter la pile avec des matériaux conducteurs tels que les bagues, les bracelets et les clés. La pile ou le matériau conducteur peut surchauffer et causer des brûlures.
5. Chargez la/les pile (s) fournie (s) ou identifiée (s) uniquement pour utilisation avec cet appareil selon les directives et restrictions spécifiées dans ce guide.
6. Observez l'orientation appropriée de la polarité entre la pile et le chargeur de pile.

## DISPOSITIFS

### Base du Téléphone

1. Appel du Combiné
2. Volume de la Sonnerie
3. Style de Sonnerie
4. Sonnerie On/Off
5. Antenne/Sonnerie Visuelle
6. Impulsion/Tonalité
7. Amplification On/Off

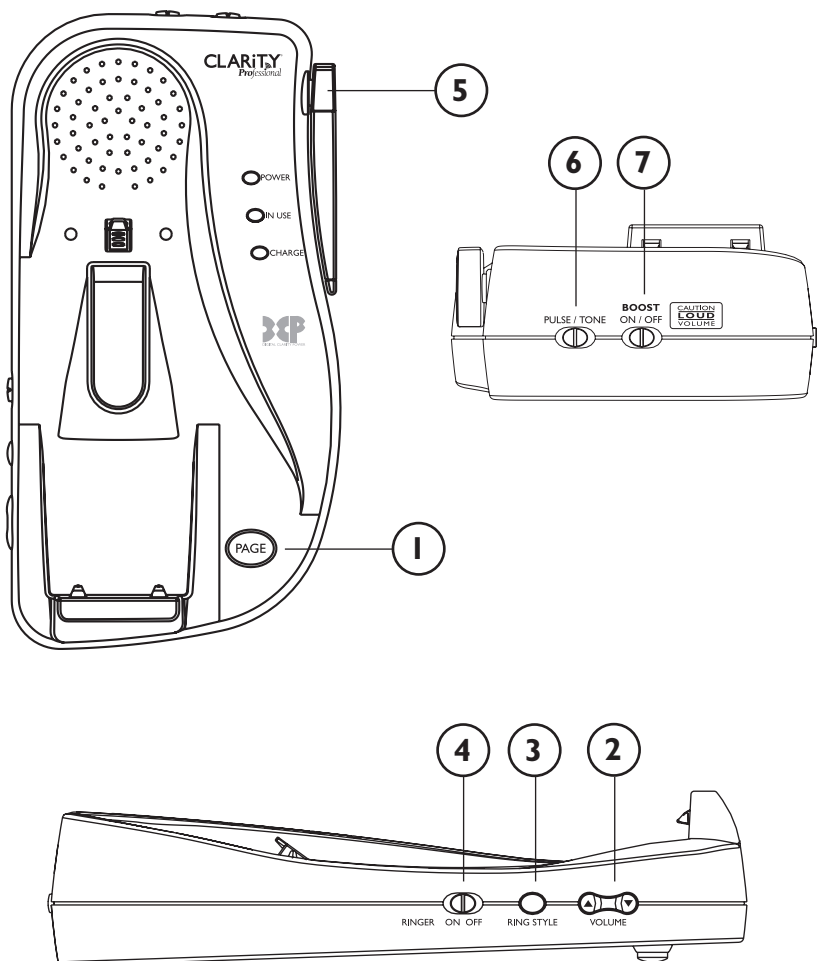

## DISPOSITIFS

### Combiné

1. Prise du Kit "Tour du Cou" (Neckloop)
2. Tonalité du Combiné
3. Amplification
4. Volume du Combiné
5. Mise en Sourdine
6. Parler
7. Clavier de numérotation
8. Ecran à Cristaux Liquides LCD
9. Touches de Déplacement vers le Haut/Bas
10. Mode
11. Programme
12. Entrer
13. Commutateur
14. Bouton d'Urgence
15. Recomposition/Pause
16. Sonnerie Visuelle
17. Sonnerie du Combiné Off/Vibreur/On
18. Delete/Channel Supprimer/Canal
19. Belt Clip Pince de Ceinture
20. Headset Jack Prise d'Ecouteur

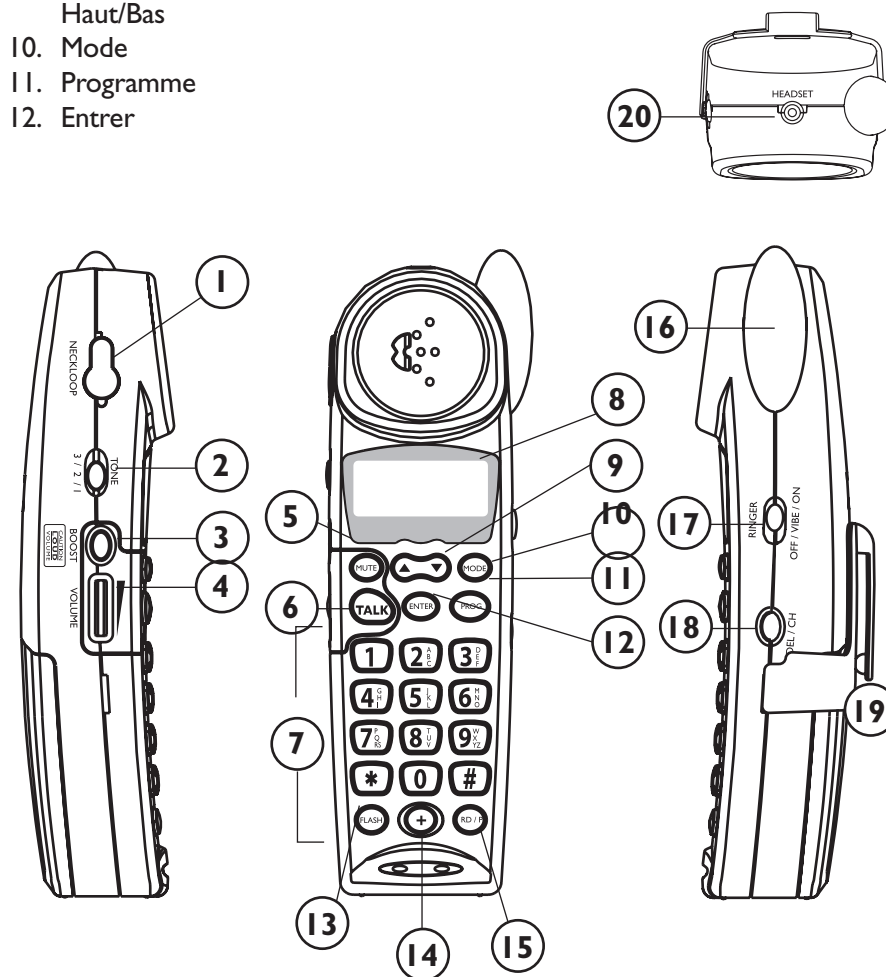



### Choisir un emplacement

1. Ce téléphone demande une prise de téléphone modulaire (RJ11C) et une prise murale standard 120V CA.
2. Brancher l'adaptateur CA directement dans la prise.
3. Ne pas brancher d'autres appareils électriques dans la même prise ou avoir la prise contrôlée par un commutateur mural.
4. Choisir un emplacement qui est hors de portée des activités normales.



**! ATTENTION: UTILISER SEULEMENT AVEC UNE SOURCE DE COURANT DE CLASSE 2 9V CC, 400 mA.**

Toujours brancher l'adaptateur CA au téléphone avant de le connecter à la prise CA. Lorsque terminé, déconnecter de la prise CA avant de le déconnecter du téléphone.

### BRANCHER VOTRE TÉLÉPHONE

Déballer avec soin le téléphone sans fil de sa boîte. S'il y a des dommages visibles, ne pas tenter de le faire fonctionner. Le retourner au point de vente. Vérifier que tous les morceaux sont présents. Il doit y avoir un COMBINE, un SOCLE, des PILES, un ADAPTATEUR CA, un FIL DE TÉLÉPHONE, une PINCE DE CEINTURE et le MANUEL D'INSTRUCTION.

Si à aucun moment vous avez des questions au sujet de votre téléphone s'il-vous-plaît contacter notre Service à la clientèle à: 1-800-552-3368 ou 423-622-7793.

### INSTALLATION SUR TABLE/DESSUS DE BUREAU

**ATTENTION:** Débrancher le fil de téléphone avant de connecter ou déconnecter les piles de secours dans le support de montage mural.

1. Brancher une extrémité du fil de téléphone modulaire fourni dans la prise marquée TEL située à l'arrière du socle du téléphone comme montré dans le schéma.
2. Brancher l'autre extrémité du fil de téléphone modulaire dans une prise téléphonique modulaire.
3. Insérer la fiche de l'adaptateur CA fourni dans la prise marquée 9V CC 400mA située à l'arrière du socle du téléphone.
4. Brancher l'adaptateur dans une prise électrique standard 120V CA.
5. Aligner le support de montage avec l'arrière du socle de manière à ce que les pieds de caoutchouc noirs soient vers le bas du téléphone. Insérer les languettes du sudans les fentes et assurer le support en le glissant vers le haut
6. Lever l'antenne du socle à une position verticale.
7. Placer le commutateur TONALITÉ/IMPULSION situé à l'arrière du socle pour corriger le mode de composition. S'il-vous-plaît vérifier avec votre compagnie locale si vous êtes incertain du type de service.
8. Placer le combiné dans le berceau pour commencer le chargement initial.

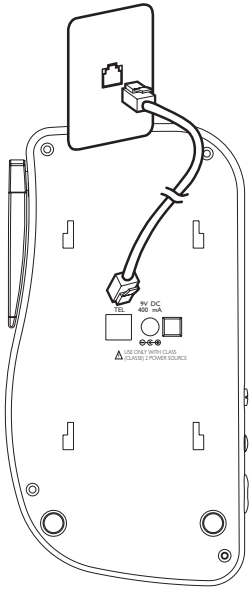

Cordon de Connexion de la Ligne Téléphonique

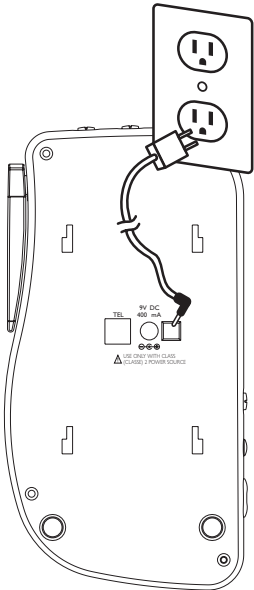

Adaptateur de Connexion au Courant Alternatif CA

## INSTALLATION

### MONTAGE MURAL

**ATTENTION:** Débrancher le fil de téléphone avant de connecter ou déconnecter la batterie de secours dans le support de montage mural..

Le socle peut être monté sur une plaque murale standard.

1. Brancher une extrémité du fil court de téléphone modulaire fourni dans la prise TEL située à l'arrière du socle du téléphone.
2. Insérer la fiche de l'adaptateur CA dans la prise marquée 9V CC 400mA située à l'arrière du socle du téléphone.
3. Aligner le support de montage avec l'arrière du socle pour que les pieds de caoutchouc noirs soient vers le bas du téléphone. Insérer les languettes du support dans les fentes et assurer le support en le glissant vers le haut.
4. Brancher le court fil de téléphone modulaire dans la prise de la plaque murale, aligner les fentes des trous du support de montage avec les clous de la plaque murale et glisser le socle du téléphone vers le bas pour l'assurer sur le mur.
5. Brancher l'adaptateur dans une prise électrique standard CA.
6. Presser et lever l'onglet de retenue du combiné, le tourner de façon que l'extrémité étroite de l'onglet sorte et glisse de nouveau dans sa fente. Ceci tiendra le combiné sur le berceau de charge quand le téléphone sera monté sur le mur.
7. Lever l'antenne du socle à une position verticale.
8. Placer le commutateur tonalité/impulsion situé à l'arrière du socle pour corriger le mode de composition. S'il-vous-plaît vérifier avec votre compagnie locale si vous êtes incertain du type de service.

## INSTALLATION

9. Placer le combiné dans le berceau pour commencer le premier chargement. Souvenez-vous, il faut charger le téléphone pendant au moins 12 heures avant de l'utiliser pour la première fois.

**Note:** Souvenez-vous, il faut charger le téléphone pendant au moins 12 heures avant de l'utiliser pour la première fois.

### INSTALLATION DU BLOC-PILES

Le C4210 utilise un bloc de 3 piles (Type AAA) 3.6Volts 600mAh NiMH rechargeables qui est inclus avec votre socle.

Le bloc-piles du combiné doit être branché avant de commencer le premier chargement

Pour connecter les piles, enlever le couvercle du compartiment à piles et brancher la fiche de l'ensemble de piles sur le connecteur de piles et replacer le couvercle du compartiment à piles.

**Note:** Il faut charger complètement le bloc-piles dans le combiné pendant 12 heures avant d'utiliser le téléphone pour la première fois.

### Installer un nouveau bloc-piles

1. Enlever le couvercle du compartiment à piles
2. Installer le nouveau bloc-pile
3. Brancher le bloc-piles
4. Replacer le couvercle des piles
5. Charger pendant 12 heures avant la première utilisation

### Charger les piles du combiné

1. Placer le combiné sur le socle. LEVOYANT DEL DE CHARGE sur le socle allumera ROUGE.

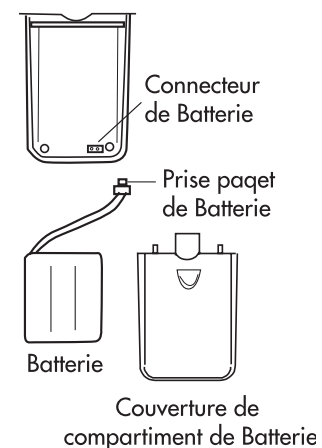
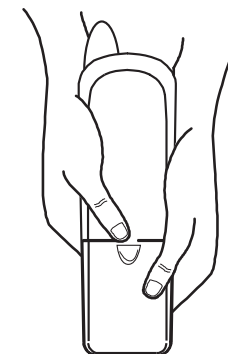

Installation et Connection des Piles

*Note : La batterie du combiné doit être totalement chargée pour une période de 12 heures avant l'utilisation du téléphone pour la première fois.*

2. Après que les piles seront complètement chargées, vérifier en pressant la touche TALK sur le combiné pour confirmer la tonalité.

### Piles faibles

Quand le bloc-piles du combiné s'affaiblit, deux (2) bips se font entendre toutes les trente (30) secondes et l'écran ACL affiche les piles faibles. Si les piles deviennent faibles pendant un appel, vous serez débranché après environ deux (2) minutes. Terminer l'appel et recharger les piles. Pour recharger le bloc-piles, placer le combiné sur le socle.

La charge peut aussi être contrôlée par l'icône de charge des piles. Cet icône apparaît pendant que le téléphone est en mode attente et indique l'état des piles.

1. S'assurer que les bornes de charge se touchent et le voyant CHARGE LED est allumé.
2. Attention de ne pas court-circuiter les piles avec des matériaux conducteurs comme des bagues, des bracelets et des clés.

### La durée des piles

Un bloc-piles pleinement chargé fournit une moyenne d'utilisation continue d'environ quatre (4) heures, ou environ huit (8) jours en mode attente. Le temps d'utilisation et d'attente peuvent varier selon les conditions de fonctionnement.

### Prise pour écouteurs

Ce téléphone peut être utilisé pour une communication à mains libres quand vous installez des écouteurs de 2.5mm (achetés séparément). Pour installer, brancher les écouteurs dans la prise d'écouteurs au haut du combiné. En mode écouteurs, le volume

*Temps de Conversation :*  
*Quatre (4) heures*  
*approximativement*

*Temps d'attente :*  
*Huit (8) heures*  
*approximativement*

des écouteurs est contrôlé par le téléphone et l'écouteur et le microphone du combiné sont déconnectés.

### Commander des écouteurs

Si vous désirez acheter des écouteurs pour votre C4210, contacter Plantronics à

1-800-544-4660 pour un magasin près de chez-vous. Nous recommandons d'utiliser des écouteurs Plantronics MI 10 ou MI 30.

### Pince à ceinture

Vous pouvez choisir d'utiliser la pince à ceinture optionnelle avec votre combiné.

1. Pour attacher glisser la pince à ceinture vers le bas dans les rainures. Presser les languettes sur la pince à ceinture dans les fentes pour attacher.
2. Pour enlever, soulever un côté de la pince à ceinture avec votre ongle et pousser vers l'arrière.

### Compatibilité avec les appareils auditifs

Le combiné a une bobine spéciale à l'intérieur pour associer le son des prothèses auditives équipée de commutateurs en T/bobines en T.

## COMBINÉ DU TÉLÉPHONE

### Réglage du mode

Le combiné C4210 va au réglage du mode automatiquement quand le bloc-pile est branché.

Ou presser et tenir le bouton MODE pendant 3 secondes pour passer au réglage de mode. S'il n'y a pas de courant en-dedans de 30 secondes, la langue sera ajustée à la dernière sélectionnée et retournera en mode attente.

### Régler la langue d'affichage

1. Une fois entré en réglage de mode, l'écran ACL indiquera SEL LANGUAGE et ensuite 1.ENG 2. SPA alternativement avec une coche près de la langue choisie.
2. Presser la touche 1 ou 2 une fois pour changer la langue. Le signe de la coche se déplacera près de la nouvelle sélection.
3. Presser HAUT (▲) pour aller au prochain menu.

### Réglage du contraste

Il y a 3 niveaux de luminosité et par défaut il est réglé au niveau 2.

1. Après le réglage de la langue, presser la touche HAUT(▲) pour commencer le réglage du contraste.
2. L'écran ACL indiquera LCD CONTRAST et 1 2 3.

3. Presser les touches 1, 2 ou 3 pour changer le niveau. Le niveau choisi en cours s'illuminera.
4. Presser la touche HAUT (▲) ou BAS (▼) pour aller au prochain menu.

### Réglage du code régional 1

1. Après le réglage du contraste, presser HAUT (▲) pour régler le code régional 1.
2. L'écran ACL indiquera AREA CODE 1 et XYZ avec la lettre X clignotant.
3. Entrer le numéro du code régional utilisant les touches numériques sur le combiné.
4. Presser le bouton HAUT (▲) ou BAS (▼) pour aller au prochain menu.

### Réglage du code régional 2

1. Après réglage du code 1, presser la touche HAUT (▲) pour régler le code régional 2.
2. L'écran ACL indiquera AREA CODE 2 et XYZ avec la lettre X clignotant.
3. Entrer le numéro du code régional utilisant les touches numériques sur le combiné.
4. Presser la touche HAUT (▲) ou BAS (▼) pour aller au prochain menu.

### Réglage du code de service interurbain (SI)

1. Après réglage du code régional 2, presser le bouton UP (▲) pour régler le code SI.
2. L'écran ACL indiquera LDS CODE et X avec la lettre X clignotant.
3. Entrer le numéro du code SI utilisant les touches numériques sur le combiné.
4. Presser le bouton HAUT (▲) ou BAS (▼) pour aller au prochain menu.

### Réglage du mode facile

## RÉGLAGE DES FONCTIONS

1. Après réglage du code SI, presser le bouton HAUT (▲) pour régler le mode facile.
2. L'écran ACL indiquera EASY MODE et 1.ON 2.OFF.
3. Presser 1 ou 2 pour changer le mode. La coche se déplacera contre le mode choisi.
4. Presser La touche HAUT (▲) ou BAS (▼) pour changer le mode.

### Réglage du numéro de la messagerie vocale

1. Après réglage du mode facile, presser la touche UP (▲) pour régler le numéro de la MESSAGERIE VOCALE .
2. L'écran ACL indiquera VOICEMAIL NO et XXX-XXX-XXXX avec le dernier chiffre clignotant.
3. Entrer le numéro de la messagerie vocale utilisant les touches numériques sur le combiné. Presser la touche DEL/CH pour effacer et reculer le curseur d'une place.
4. Presser la touche HAUT (▲) ou BAS (▼) pour aller au prochain menu.

### Régler le message en attente ON/OFF

1. Après le réglage du numéro de la boîte vocale, presser la touche UP (▲) pour régler la fonction de message en attente ON/OFF.
2. L'écran ACL indiquera MESSAGE, WAITING, et 1.ON 2.OFF avec une coche contre l'élément choisi.
3. Presser la touche 1 or 2 pour changer le mode.
4. Presser la touche HAUT (▲) BAS (▼) pour aller au prochain menu.

### Régler Autoconnexion ON/OFF

1. Après réglage du message en attente, presser

## RÉGLAGE DES FONCTIONS

la touche HAUT (▲) pour régler AUTO-CONNECT ON/OFF (défaut sur ON).

2. L'écran ACL indiquera AUTOCONNECT, 1.ON 2.OFF.
3. Presser 1 ou 2 pour changer ou garder la valeur actuelle choisie. La coche se déplacera près de la valeur choisie.
4. Presser la touche HAUT (▲) ou BAS (▼) pour aller au prochain menu.

### La technologie Clarity Power numérique

Avec Clarity Power numérique, les sons à haute fréquence sont amplifiés plus que les sons à basse fréquence de sorte que les mots ne sont pas seulement plus forts, mais plus clairs et plus faciles à comprendre. Cette amplification est aussi intelligente pour rendre les sons faibles audibles, pendant que les sons forts sont supportables.

### Boost Clarity Power On/Off

Le C4210 a un bouton qui contrôle la force du son du récepteur. Une fois la touche BOOST pressé, un niveau plus fort d'amplification est ajouté au-dessus de toute la gamme du contrôle du volume .

La touche TALK allumera ORANGE pour indiquer que la fonction CLARITY POWER est activée.

**AVERTISSEMENT:** Quand la touche TALK est allumée ORANGE le volume peut être à un haut niveau. Pour protéger l'ouïe, baisser le contrôle du volume à minimum .

### Contrôle du volume

Le cadran contrôle le niveau du volume que le combiné et les écouteurs reçoivent. Le cadran du volume fournit jusqu'à 15 dB de volume avant que la touche

## RÉGLAGE DES FONCTIONS

CLARITY POWER soit activée. Une fois le bouton CLARITY POWER pressé, le C4210 fournira jusqu'à 40 dB d'amplification.

### Commutateur de tonalité

Le C4210 a trois (3) ajustements de TONALITÉ. Ajuster le commutateur de TONE change le style d'amplification et vous permet de personnaliser votre expérience auditive. Nous avons tous différentes préférences auditives. Nous suggérons d'explorer chaque niveau pour trouver celui qui vous est le plus confortable.

### Sonnerie du combiné

Régler le commutateur marqué Ringer OFF/VIBE/ON situé sur le côté du combiné. Quand VIBE est sélectionné le combiné sonnera et vibrera aux appels reçus et entrants. Le commutateur de la sonnerie doit être à ON ou VIBE pour que le combiné sonne.

NOTE: Si les sonneries du combiné et du socle sont à OFF, la sonnerie visuelle clignotera pour indiquer qu'il y a un appel entrant.

### Clignotant (Flash)

La touche FLASH est activée pour l'utilisation de services à la clientèle comme indication d'appels en attente ou conférence à trois. Veuillez contacter votre compagnie de téléphone locale pour information sur ces services.

### Mise en sourdine

La touche MUTE permet à l'utilisateur de conduire une conversation privée qu'il ne veut pas que l'autre personne au bout du fil entende. En mode de mise en sourdine, le bouton MUTE illuminera ROUGE et

## RÉGLAGE DES FONCTIONS

le microphone dans le combiné est désactivé. Presser de nouveau la touche MUTE désengagera la fonction MUTE.

### Recomposition/Pause

Presser le bouton RD/P pour refaire le dernier numéro composé. Presser le bouton RD/P en entreposant un numéro de téléphone insèrera une pause de quatre (4) secondes. Ceci est couramment utilisé en entreposant en même temps le numéro de téléphone et du poste ou un numéro NIP.

## LE SOCLE DU TÉLÉPHONE

### Le volume de la sonnerie

Les ajustements du volume de la sonnerie du socle sont situés sur le côté du socle du téléphone. Presser la touche HAUT (▲) sur le socle augmente le son de la sonnerie d'un niveau alors que presser la touche BAS (▼) réduit le son d'un niveau. Il y a un total de six niveaux de maximum à minimum. La sonnerie se fera entendre pendant deux (2) secondes pendant la sélection du volume, pour permettre à l'utilisateur de faire un choix.

### Style de sonnerie

Les ajustements du style de la sonnerie du socle sont situés sur le côté du socle du téléphone. Le style de sonnerie peut être ajusté en pressant le bouton RING STYLE. Six (6) styles sont disponibles vous permettant de personnaliser votre sonnerie.. La sonnerie sonnera pendant deux (2) secondes en choisissant un style de sonnerie, pour permettre à l'utilisateur de faire un choix.

### Sonneries visuelles

Les sonneries visuelles sont situées dans l'antenne du combiné et le socle du téléphone. Lorsqu'un

## RÉGLAGE DES FONCTIONS

appel entrant est reçu, ces lumières clignoteront. La sonnerie visuelle du combiné restera aussi allumée pendant que le téléphone est en utilisation.

### Commutateur BOOST ON/OFF

Ce commutateur désactivera la fonction du bouton de BOOST Clarity Power comme ceci : ON – Quand le commutateur BOOST ON/OFF est fixé à ON, la fonction Boost sera à ON toutes les fois qu'un appel commence, et ira par défaut sur ON toutes les fois que le téléphone raccroche. Pendant un appel, le bouton BOOST Clarity Power peut alterner le Clarity Power à ON ou OFF selon les besoins de l'utilisateur.

OFF – Quand le bouton BOOST ON/OFF est fixé à OFF, la fonction Boost sera à OFF toutes les fois qu'un appel commence, et l'utilisateur devra presser le bouton BOOST Clarity Power pour obtenir le supplément d'amplification. Quand le téléphone raccroche, le Clarity Power restera à OFF. Pendant un appel, le bouton BOOST Clarity Power peut alterner le Clarity Power ON ou OFF selon les besoins de l'utilisateur.

**ATTENTION: LE VOLUME SERA ÉLEVÉ QUAND LE COMMUTATEUR BOOST EST FIXÉ À "ON".**

### Impulsion/Tonalité

Glisser le commutateur au type de service téléphonique que vous avez; TONE pour service à clavier ou PULSE pour composition à cadran. S'il-vous-plaît vérifier avec votre compagnie de téléphone locale si incertain du type de service.

### Piles de secours

L'installation de quatre (4) piles alcalines AA dans le support de montage bureau/mur attaché au socle du

## RÉGLAGE DES FONCTIONS

téléphone vous offrira un montant limité de temps pour continuer le fonctionnement de votre téléphone advenant une panne de courant.

## FONCTIONNEMENT DU TÉLÉPHONE

### Installer les piles de secours

1. Déconnecter le fil de téléphone et enlever le support de montage bureau/mur du socle du téléphone
2. Débrancher le connecteur des piles de secours du socle du téléphone
3. Installer quatre (4) piles alcalines AA avec l'extrémité négative (-) des piles touchant le ressort
4. Brancher le connecteur des piles de secours au terminal au bas du socle du téléphone
5. Installer le support de montage bureau/mur au socle de téléphone

### Remplacer les piles de secours

1. Déconnecter le fil de téléphone et enlever le support de montage bureau/mur du socle du téléphone
2. Débrancher le connecteur des piles de secours du socle du téléphone
3. Enlever les piles du support de montage bureau/mur
4. Installer quatre (4) piles alcalines AA avec l'extrémité négative (-) des piles touchant le ressort

## RÉGLAGE DES FONCTIONS

5. Brancher le connecteur des piles de secours au terminal au bas du socle du téléphone
6. Installer le support de montage bureau/mur au socle de téléphone

Après l'installation des quatre (4) piles alcalines AA se référer au tableau ci-dessous:

<b>Alimentation électrique</b>	<b>État du courant LED</b>
Adaptateur CA et piles en bon état	Vert continu
Adaptateur CA sans piles	Rouge continu
Adaptateur CA et piles en mauvais état	Clignotant vert et rouge
Panne de courant et piles en bon état	Clignotant rouge lentement
Panne de courant et piles en mauvais état	Clignotant rouge rapidement

### Faire un appel

1. Presser la touche TALK (le bouton TALK s'illuminera VERT) et composer le numéro que vous désirez appeler.
2. Pour terminer presser le bouton TALK ou placer le combiné sur le socle.  
Ou
  1. Presser les touches des numéros désirés. L'écran ACL présentera PREDIAL et les touches pressées.
  2. Presser la touche TALK. Le combiné décrochera et composera les numéros affichés.

### Répondre à un appel

Si le combiné est en-dehors du berceau, presser la touche TALK.

## RÉGLAGE DES FONCTIONS

Si le combiné est sur le berceau avec le mode auto-connexion ON, lever le combiné. Le combiné sera en mode récepteur.

Si le combiné est dans le berceau avec le mode auto-connexion OFF, lever le combiné. Le combiné sera en mode attente. Presser la touche TALK pour recevoir un appel.

Référer à BOOST Clarity Power et Contrôle du volume pour information sur l'ajustement du contrôle du volume aux page 121.

### Recomposition du dernier numéro

Le dernier numéro composé (jusqu'à 32 chiffres) est entreposé dans la mémoire de recomposition jusqu'au prochain numéro composé.

### Pour utiliser cette fonction:

1. Presser la touche TALK.
2. Quand vous entendez la tonalité, presser le bouton RC/P.
3. Le téléphone composera automatiquement pour vous.

### Fonction pause

Programmer une pause amène le téléphone à attendre quatre (4) secondes avant de composer des numéros additionnels. Cette fonction peut être utilisée lorsqu'il est nécessaire de composer un code d'accès (9, par exemple) et attendre une seconde tonalité avant de composer un numéro extérieur. Presser la touche RD/P au moment requis pendant le processus de mise en mémoire pour programmer une pause.



### Tonalité temporaire

Si vous avez le service de composition à cadran (impulsion), vous pouvez changer d'impulsion à clavier (tonalité) pendant un appel.

1. Faire l'appel et attendre jusqu'à ce qu'il soit connecté.
2. Presser la touche \*. Les touches pressées après cela sont envoyées comme signaux à tonalité.
3. Le téléphone reviendra automatiquement au service à cadran (impulsion) après la fin de l'appel.

### Clavier éclairé

Le clavier s'éclairera pendant quinze (15) secondes après avoir enlevé le combiné du socle. Pour réactiver la fonction en mode attente, presser la touche TALK ou MEM. Pour activer pendant que le téléphone est en utilisation, presser n'importe quelle touche.

### Téléavertisseur/Localisateur du combiné

Pour envoyer un téléavertissement du socle au combiné, presser la touche PAGE situé sur le socle du téléphone. Une série de sonneries se feront entendre à partir du combiné.

Pour repérer le combiné s'il est éloigné du socle, presser et tenir la touche PAGE pendant environ cinq (5) secondes. Une série de sonneries se feront entendre. Retourner le combiné sur le socle ou presser n'importe quelle touche pour annuler le télésignal.

### Fonctionnement des canaux

Le C4210 cherche et sélectionne automatiquement le plus clair des 40 canaux quand il est en utilisation. Si de l'interférence apparaît sur la ligne, presser cette touche fera passer à un autre canal.

### Code de sécurité

Le code de sécurité empêche les conversations de votre téléphone d'être accessibles d'un téléphone sur une ligne différente. Une fois le bloc-piles du combiné pleinement chargé, le combiné sélectionnera automatiquement le code à partir de 65,000 combinaisons différentes. Le code est changé toutes les fois que le combiné est placé sur le berceau. Si vous avez de la difficulté à faire ou recevoir des appels, un code de sécurité perdu peut être la cause du problème, ce qui empêche le combiné de communiquer avec le socle.

### ENTREPOSAGE EN MÉMOIRE

Réviser l'information de l'annuaire

1. L'appareil doit être en mode attente seulement.
2. Presser la touche MODE deux fois. Le ACL indiquera PHONEBOOK.
3. Si l'annuaire est vide, après 1 seconde l'écran indique - NO RECORDS -.
4. Sinon, l'écran montrera le premier dossier alphabétique avec le numéro du dossier sur la ligne d'icônes du haut. Le numéro du dossier peut ne pas être le premier.
5. Presser la touche HAUT (▲) ou BAS (▼) pour aller au prochain dossier. Ou sélectionner n'importe quelle liste alphabétique pressant une touche de "2" à "9".
6. À la fin de la liste de l'annuaire, presser la touche BAS (▼) indiquera END OF LIST. Presser la touche HAUT (▲) pour aller au dernier dossier.

### Ajouter un numéro à l'annuaire

1. L'appareil doit être en mode attente seulement.
2. Presser la touche MODE deux fois. L'écran

montrera PHONEBOOK pendant

1 seconde et ensuite affichera le premier dossier disponible.

3. Presser la touche PROG pour ajouter un nouveau dossier de téléphone.
4. Si l'annuaire est plein, l'écran indiquera PHON BOOK FULL pendant 1 seconde avec aussi un message d'erreur. Retourner alors au mode révision.
5. Si la mémoire est disponible, l'écran indiquera SAVE NEW NUM et ensuite ENTER NUMBER.
6. Après avoir pressé n'importe quelle touche numérique, la deuxième ligne changera à ENTER TO END et la troisième ligne montre le(s) numéro(s) pressé(s). Entrer les numéros de téléphone jusqu'à 23 chiffres, (RD/P traité comme Pause, compté comme un chiffre, affiché P). Presser DEL/CH pour effacer toute erreur.
7. Presser ENTER pour confirmer le numéro. Le ACL indiquera ENTER NAME et ensuite la deuxième ligne est vierge.
8. Entrer le nom jusqu'à 21 caractères utilisant les touches de 2 à 9.
  - Presser 2 une fois pour A et deux fois pour B.
  - Presser # pour insérer # ou des signes de ponctuation.
  - Utiliser la touche RD/P pour insérer une espace entre les lettres d'alphabet.
  - Presser la touche DEL/CH pour effacer toute erreur.
  - Le curseur avancera d'une espace automatiquement.
9. Presser ENTER pour confirmer le nom. Le ACL montrera NUMBER STORED. Puis il affiche l'information juste entrée.

### Composer un numéro de l'annuaire

1. Trouver le dossier de l'annuaire que vous désirez appeler.
2. Presser la touche TALK ou ENTER pour composer le numéro affiché.

### Effacer un numéro entreposé

1. L'appareil doit être en mode attente et l'écran montre un dossier de l'annuaire.
2. Presser la touche DEL/CH une fois. Le ACL montrera DELETE?
3. Presser DEL/CH pour confirmer.
4. L'écran montrera MEM DELETED pendant 3 secondes avec un message de succès.
5. L'écran indiquera le prochain dossier disponible ou -NO RECORDS-.
  - Si l'endroit de la mémoire est vide, presser la touche DEL n'aura aucun effet.
  - Cette séquence disparaîtra après 30 secondes si aucune touche n'est pressée.

### Effacer tous les numéros entreposés

1. L'appareil doit être en mode attente et l'écran montre un dossier valide de l'annuaire.
2. Presser et tenir la touche DEL/CH pendant 3 secondes pour effacer tous les dossiers de l'annuaire. L'écran clignotera DELETE ALL?.
3. Presser DEL/CH pour confirmer. L'écran affichera -NO RECORDS- pendant 2 secondes avec un message de succès.
  - Si l'endroit de la mémoire est vide, presser la touche DEL n'aura aucun effet.
  - Cette séquence disparaîtra après 30 secondes si aucune touche n'est pressée

### Changer un numéro de la mémoire

1. L'appareil doit être en mode attente seulement.
2. Presser la touche MODE deux fois. L'écran af

## RÉGLAGE DES FONCTIONS

fichera PHONEBOOK pendant 1 seconde et ensuite affiche le prochain dossier disponible.

3. Presser la touche HAUT(▲) ou BAS (▼) pour aller au dossier à être changé, e.g.ABC, 567
4. Presser la touché # pour changer le dossier téléphonique.
5. L'écran indiquera ENTER TO END et le numéro entreposé 567 avec le curseur clignotant après le chiffre 7.
6. Presser n'importe quelle touche numérique pour ajouter des chiffres supplémentaires.  
Ou  
Presser la touche DEL/CH pour apporter le curseur au chiffre 7. Ensuite presser une autre touche numérique pour remplacer 7.
7. Presser ENTER après avoir terminé les chiffres.
8. L'écran montre ABC avec le curseur clignotant après le caractère C.
9. Presser n'importe quelle touche numérique 2 à 9 pour ajouter des caractères de plus.  
Ou  
Presser la touche DEL/CH pour retourner le curseur au caractère C. Ensuite presser n'importe quelle touche numérique pour changer ce caractère .
10. Presser ENTER pour terminer. Les caractères et chiffres remplaceront le dossier téléphonique original.
11. L'écran affichera NUMBER STORED.

### Ajouter le numéro d'URGENCE

1. L'appareil doit être en mode attente seulement.
2. Presser la touche MODE deux fois. L'écran affichera PHONEBOOK pendant 1 seconde et ensuite affiche le prochain dossier disponible.
3. Presser la touche HAUT(▲) ou BAS (▼) pour

## RÉGLAGE DES FONCTIONS

aller au dossier à être entreposé à la touche URGENCE.

4. Presser et tenir la touche URGENCE pendant 2 secondes.
5. Le numéro de téléphone est copié à la touche URGENCE. Le ACL indiquera MEM STORING pendant une (1) seconde et le combiné donnera un message de succès.

### Composer le numéro d'URGENCE

1. L'appareil doit être en mode attente seulement.
2. Presser la touche EMERGENCY une fois.
3. L'écran montrera le nom et le numéro entreposés pendant 5 secondes. Autrement il affichera -MEMORY EMPTY-.
4. Ensuite le combiné décroche et compose les numéros entreposés.  
Ou
5. Presser la touche TALK pour décrocher le téléphone.
6. Presser la touche EMERGENCY une fois. L'écran montrera le nom et le numéro entreposés pendant 1 seconde. Ensuite les numéros seront envoyés.

### Effacer le numéro d'URGENCE

1. L'appareil doit être en mode attente seulement.
2. Presser la touche EMERGENCY une fois.
3. Si cette touche a été programmée, l'écran montrera le numéro entreposé. Autrement il indiquera MEMORY EMPTY.
4. Presser la touche DEL/CH une fois pour effacer ce numéro.
5. L'écran clignotera DELETE?.

- Presser DEL/CH pour effacer. Le combiné donnera un message de succès et l'écran indiquera MEM DELETED.

### FONCTIONNEMENT DE L’AFFICHAGE

#### Indicateur visuel d’un message en attente (IVMA) (VMWI)

NOTE: C’est un service qui est pourvu par votre compagnie de téléphone locale.

Si le C4210 trouve qu’il y a des messages vocaux à être récupérés, il allumera l’indicateur de message en attente (la touche ENTER).

Pour récupérer le message vocal, presser la touche ENTER pendant que l’indicateur est allumé. Le combiné décrochera et composera le numéro de la boîte vocale entreposé.

#### Information de l’AFFICHAGE

Cette fonction est éteinte quand EASY MODE est fixée à ON pendant le programmation.

#### Information de l’appelant

Quand quelqu’un appelle, l’information de l’appelant reçue est affichée sur l’écran ACL. Si l’appel est répondu par ce téléphone, l’information de cet appelant est considérée “vieille”. Sinon, l’information de l’afficheur sera entreposée dans la liste des appelants. L’information qui n’a pas été révisée sera considérée comme “nouvel appel”.

Le NEW CALL LED clignotera. La rangée du haut affiche l’heure et la date de l’appel. La seconde rangée indique l’identification de l’appelant ou est vierge s’il n’y a pas d’information. La troisième rangée affiche le numéro de téléphone entrant. Si le numéro est plus long que douze (12) chiffres, le ACL basculera le numéro affiché entre les 12 premiers chiffres et les

chiffres restants.

#### Recevoir l’affichage de l’appel en attente

Quand vous êtes sur un appel en cours, vous entendrez un bip et l’écran montrera l’information de l’appelant de l’appel en attente entrant.

Si vous accédez à l’appel en attente, l’information sur l’appelant disparaîtra et l’écran heure/jour apparaîtra.

Si vous n’accédez pas à l’appel en attente, l’information de l’appelant sera transférée dans la liste d’appelants. Cette information de l’appelant est considérée “vieille”.

#### Appel inconnu

Si un appel est d’un autre pays ou le numéro de l’appelant n’est pas disponible, UNKNOWN est affiché et entreposé dans la liste d’appelants.

#### Appel bloqués

Si le numéro est bloqué ou retenu, PRIVATE est affiché et entreposé dans la liste d’appelants.

#### Appel répété

Si c’est un appel répété, cela signifie que ce même numéro a déjà appelé et n’a pas été révisé .

#### Révision de la LISTE D’APPELANTS

S’il y a de la nouvelle information d’appels, la touche MODE clignotera ROUGE.

En mode attente, presser la touche MODE une fois. Le ACL indiquera CID MODE et ensuite l’information du dernier appelant.

Presser HAUT (▲) ou BAS (▼) de nouveau pour visionner le contenu de la liste d’appelants. Presser HAUT (▲) pour dérouler l’information à partir du plus récent dossier. Ou, presser la touche BAS (▼)

pour dérouler l'information de la liste d'appelants à partir du plus ancien dossier.

Si le numéro de l'appelant a plus de douze (12) chiffres, l'ACL basculera le message affiché entre les 12 premiers chiffres et les chiffres restants.

Si la liste d'appelants est vide, l'écran montrera - NO CALLS -.

- À n'importe quel moment, l'utilisateur peut presser le bouton FLASH une fois pour retourner en mode attente.

Ou

- Il retournera automatiquement en attente après 30 secondes s'il n'y a aucune action.

### **Sauvegarder l'information de l'APPELANT dans l'annuaire**

1. En révisant l'information de l'appelant, presser la touche PROG une fois.
2. L'écran montre SAVE TO PHONEBOOK. Puis il change à ENTER TO END, et le numéro de l'appelant sur la troisième ligne avec le curseur clignotant à la fin du numéro.
3. Utiliser les touches numériques pour ajouter des nombres supplémentaires. Presser DEL/CH pour effacer toutes erreurs.  
Ou  
Presser DEL/CH pour reculer le curseur d'un chiffre. Ensuite presser n'importe quelle autre touche numérique pour remplacer le chiffre.
4. Presser ENTER pour confirmer le numéro.
5. L'écran indique ENTER NAME d'abord et ensuite le nom de l'appelant sur la deuxième ligne avec le curseur clignotant à la fin. Le numéro entré est affiché sur la troisième ligne.
6. Presser les touches 2 à 9 pour ajouter des caractères supplémentaires. Presser DEL/CH

pour effacer toutes erreurs.

Ou

Presser DEL/CH pour reculer le curseur d'un caractère. Ensuite presser n'importe quelle touche numérique pour remplacer le caractère.

7. Presser ENTER pour confirmer le nom.
  8. L'écran affichera NUMBER STORED d'abord. Ensuite il montre le nom et le numéro juste sauvegardés.
    - À tout moment, l'utilisateur peut presser la touche FLASH pour retourner en mode attente.
- OU
- Il retournera automatiquement en attente après 30 secondes s'il n'y a aucune action.

### **Rappel à partir de l'information de la liste d'appelants**

Pour rappeler à partir de l'information de la liste d'appelants, le commutateur du socle T/P doit être fixé à T.

En révisant la liste des appelants, presser ENTER et la touche HAUT (▲) ou BAS (▼) formatera le numéro avec les variations de composition suivantes:

#### **7 chiffres sans un préfixe 1:**

Si le code régional du numéro de l'appelant correspond à l'emplacement du code régional entreposé, les numéros peuvent être de 7 chiffres seulement

#### **Code régional + 7 chiffres sans un préfixe 1:**

Si le code régional du numéro de l'appelant correspond à l'emplacement du code régional entreposé, les numéros composés peuvent être Code régional + 7 chiffres.

### 10 chiffres sans un préfixe 1:

Si le code régional du numéro de l'appelant est différent de celui entreposé, les numéros composés peuvent être de 10 chiffres sans un préfixe 1.

### 10 chiffres avec un préfixe 1:

Si le code régional du numéro de l'appelant est différent du code régional entreposé, les numéros composés peuvent être 1 + 10 chiffres.

En révisant l'information de l'appelant, presser ENTER pour afficher le numéro de téléphone dans un format différent.

### Exemple 1:

Le code du service interurbain entreposé: 1.

Code régional entreposé: 770.

Le numéro de l'appel entrant entreposé 770-123-4567.

1. Presser la touche ENTER montrera 123-4567 clignotant.
2. Presser la touche TALK ou ENTER de nouveau composera 1234567.  
OU
3. Presser la touche HAUT (▲) montrera 770-123-4567 clignotant. Ensuite presser la touche TALK ou ENTER composera 7701234567.  
OU
4. Presser la touche HAUT (▲) montrera 1-7701234567 clignotant. Presser la touche TALK ou ENTER composera 17701234567.  
OU
5. Presser la touche HAUT (▲) montrera 123-4567 clignotant encore.

### Exemple 2:

Le code du service interurbain entreposé: 1.

Code régional entreposé: 770.

Le numéro de l'appel entrant entreposé 413-456-7890.

1. Presser la touche ENTER montrera 413-456-7890 clignotant.
2. Presser la touche TALK ou ENTER de nouveau composera 4134567890.  
OU
4. Presser la touche HAUT (s) montrera 413-456-7890 clignotant encore.

## EFFACER L'INFORMATION DE LA LISTE D'APPELANTS

### Effacer l'information d'un appelant

En révisant la liste d'appelants, presser la touche DEL/CH pour effacer l'information de l'appelant affiché. ACL clignotera DELETE ?.

Presser DEL/CH pour confirmer. CID DELETED sera affiché pendant 2 secondes. Le prochain dossier est montré automatiquement ou - NO CALLS – si la liste est vide.

- À n'importe quel moment, l'utilisateur peut presser la touche FLASH une fois pour retourner en mode attente.  
Ou
- Il retournera en attente automatiquement après 30 secondes s'il n'y a aucune action.

### **Effacer l'information de tous les appelants**

En révisant la liste d'appelants, presser la touche DEL/CH pendant deux secondes. ACL clignotera DELETE ALL?. Presser DEL/CH pour confirmer. ACL indiquera ALL CID et DELETED pendant 2 secondes et ensuite - NO CALLS -.

- À n'importe quel moment, l'utilisateur peut presser la touche FLASH une fois pour retourner en mode attente.
- Ou
- Il retournera en attente automatiquement après 30 secondes s'il n'y a aucune action.

Le C4210 a été conçu pour donner des années de service fiable avec un minimum de

soins. Pour assurer un rendement optimal, suivre ces directives dans l'entretien de votre appareil:

1. Éviter d'échapper ou de heurter l'appareil.
2. Épousseter l'appareil régulièrement. Le nettoyer avec un chiffon doux humide.
3. Ne pas utiliser de détergents et éviter l'humidité excessive.
4. Le C4210 est un appareil électrique. Éviter les chocs électriques en gardant le téléphone éloigné de l'eau (i.e. salle de bain, évier de cuisine, etc.)

### **Le socle ne fonctionne pas /pas de tonalité de composition:**

- Vérifier que le bouton TALK est allumé.
- Vérifier que l'adaptateur CA est solidement branché dans la prise CA, le socle et le téléphone.
- Vérifier que le fil de téléphone est solidement branché dans la prise murale et le téléphone.
- S'assurer que l'antenne du socle est en position verticale.

- S'assurer que les piles du combiné sont complètement chargées.
- Vérifier que le téléphone est dans le bon mode de composition, tonalité (touche) ou impulsion (à cadran).
- S'assurer que vous êtes dans la partie utilisable de la portée de votre socle.
- Réinitialiser le code de sécurité en plaçant le combiné dans le socle pendant 5 à 10 secondes.

### **Le téléphone ne sonne pas quand vous recevez un appel:**

- S'assurer que le commutateur de sonnerie RINGER sur le combiné et le socle sont réglés à ON.
- Vérifier que l'adaptateur CA est solidement branché dans la prise CA, le socle et le téléphone.
- Vérifier que le fil de téléphone est solidement branché dans la prise murale et le téléphone.
- S'assurer que vous êtes dans la partie utilisable de la portée de votre socle.
- Vous pouvez avoir trop d'appareils branchés sur la même prise. Essayez d'en débrancher quelques-uns.

## DÉPANNAGE

### **Bruit, statique, interférence ou autres appels entendus lors de l'utilisation du combiné:**

- Essayer de changer de canaux.
- S'assurer que l'antenne du combiné est dans une position verticale.
- S'assurer que vous êtes dans la partie utilisable de la portée de votre socle.
- S'assurer que le bloc-piles du combiné est complètement chargé.
- Essayer de resituer le socle à un autre endroit.
- S'assurer que l'adaptateur CA n'est pas branché dans la prise murale avec d'autres appareils électriques.

### **Le téléphone ne garde pas sa charge:**

- S'assurer que les bornes de charge sur le combiné et le socle n'ont pas de poussière ni de saleté. Nettoyer les bornes avec un linge doux.
- S'assurer que CHARGE LED sur le socle est allumé quand le combiné est dans le berceau.
- Si nécessaire, remplacer le bloc-piles du combiné. (Voir charger les piles du combiné).

## DÉPANNAGE

### **Difficulté à placer ou recevoir des appels:**

- Approcher plus près du socle et essayer de nouveau.
- Si approcher ne fonctionne pas, vous pouvez avoir perdu le code de sécurité.
- Réinitialiser le code en remplaçant le combiné sur son socle pendant 5 à 10 secondes (voir la section Code de sécurité)
- S'assurer d'avoir le bon mode de composition, tonalité ou impulsion.
- S'assurer que l'adaptateur CA n'est pas branché dans la prise murale avec d'autres appareils électriques. Déconnecter pendant 5 à 10 secondes puis reconnecter sur le socle et réinsérer l'adaptateur CA. Replacer le combiné sur le socle
- S'assurer que le bloc-piles du combiné est complètement chargé.



### Partie 68 des réglementaires FCC (conseil fédéral de l'audiovisuel aux États-Unis)

- a) Cet équipement est conforme à la partie 68 des réglementaires FCC et les exigences adoptés par le ACTA. Il y a une étiquette sous l'appareil qui contient, entre autres, un identificateur de produit en format US:AAAEQ##TXXXX. Selon la demande, ce numéro doit être fourni à la compagnie de téléphone.
- b) La prise et la fiche qui branche cet appareil aux installations électrique et à la compagnie de téléphone doit être conforme la partie 68 des réglementaires FCC et les exigences adoptés par le ACTA. Un fil téléphonique et une fiche modulaire, RJ11 C USOC, sont fournis avec se produit. Ils sont conçus pour être branché a une fiche modulaire compatible. Voir les instructions d'installation pour de plus amples détails.
- c) Le facteur d'équivalence de sonnerie (numéro "REN"), attribué à chaque dispositif, indique le nombre maximum de dispositifs pouvant être raccordés à un interface téléphonique. Trop de RENs sur une ligne téléphonique peut faire en sorte que les appareils ne sonne pas lors d'un appel téléphonique reçu. Dans la plupart des régions, le nombre total du facteur "REN" ne doit pas dépasser cinq (5.0). Pour vous assurez du nombres d'appareil qui peuvent être branchés, tel que déterminé par le total des RENs, veuillez contacter votre compagnie de téléphone.. Pour tous produits approuvés après le 23 juillet 2001, le REN pour ce produit est identifié sur l'étiquette du produit en format US:AAAEQ##TXXXX. Les chiffres représentés par ## sont les RENs sans point (i.e., 03 suggère un REN de 0.3). Pour tout autre produits, le REN est indiqué séparément sur l'étiquette.
- d) Dans le cas où cet appareillage téléphonique causes des dommages au réseau téléphonique, la

- compagnie de téléphone vous avisera qu'un arrêt temporaire de votre service pourrait être requis. La compagnie de téléphone avertira le client immédiatement. De plus, vous serez avisés de vos droits concernant une plainte a être soumise à l' FCC si vous le trouvé nécessaire.
- e) La compagnie de téléphone pourrait effectuer des changements à ces installations, son équipement, opérations ou procédures qui pourraient affectés l'opération de l'équipement. Si ceci se produit, la compagnie de téléphone fournira un préavis afin de vous permettre d'effectuer les modifications nécessaires pour maintenir un service continu.
- f) Si vous faites l'expérience de problèmes avec cet appareillage téléphonique, pour toute informations concernant les réparations ou les garanties, veuillez contacter Clarity au 1-800-552-3368. Si cet appareillage cause des dommages au réseau téléphonique, la compagnie de téléphone pourrait vous demander de débrancher votre équipement jusqu'à temps que le problème soit résolu.
- g) Cet appareillage téléphonique nedeoit pas être réparé et ne contient aucune pièces réutilisable. Toute tentative d'ouvrir l'équipement ou d'effectuer des réparations annulera la garantie. Pour le service ou les réparations, composez le 1-800-552-3368.
- h) Le branchement au service de ligne commune est sujette au tarifs de l'état. Contactez la commission de l'entreprise de services publics, la commission du service public ou la commission corporative pour plus d'information.
- i) Si votre maison est équipé d'un système d'alarme relié à votre ligne téléphonique, assurez vous que l'appareillage téléphonique ne débranche pas votre système d'alarme. Si vous avez des questions concernant ce qui pourrait mettre hors de service votre équipement de sécurité, consultez la compagnie de téléphone ou un installateur compétent.

j) Cet équipement téléphonique est compatible avec les prothèses auditives.

### **Téléphones à monnaie/carte de crédit**

Pour respecter les tarifs, la compagnie téléphonique doit être averti avant le branchement. Dans certains États, la commission de l'entreprise de services publics, la commission du service public ou la commission corporative avant le branchement.

### **Partie 15 des réglementaires FCC**

Cet équipement est conforme à la partie 15 des réglementaires FCC. Son fonctionnement est soumis aux deux conditions suivantes : (1) Ce dispositif téléphonique ne doit pas causer d'interférences et (2), il doit pouvoir accepter les interférences, incluant celles pouvant nuire à son fonctionnement normal.

“La confidentialité de vos conversations n'est pas garantie avec cet appareil”.

Votre appareillage a été vérifié et conforme aux limitations d'un appareil digital Classe B, conformément à la partie 15 des réglementaires FCC. Ces limitations sont conçues pour fournir une protection raisonnable contre une interférence dangereuses en installations résidentielle.

Cet équipement génère, utilise and peut émettre une fréquence radio et, si non installé et utilisé en conformité avec les instructions, peut produire une interférence avec les communications radio. Toutefois, il n'y a aucune garantie que l'interférence ne se produira pas dans un locale particulier; si cet équipement cause une interférence dangereuses à la radio ou à la réception télévision, qui pourrait être déterminé en débranchant l'équipement, vous êtes encouragés a tenter to rectifier l'interférence en vous servant des mesures suivantes :

1. Quand sa peut être fait en toute sécurité, réorienté l'antenne récepteur de la télévision ou de la radio.
2. Si possible, éloignez le téléphone sans fil du téléviseur, la radio ou autre source de réception
3. Branchez l'équipement téléphonique dans une prise ou un circuit autre que celle de la télévision, de la radio, ou d'autre récepteur.
4. Consultez le détaillant ou un technicien en Radio TV pour de l'assistance.

**MISE EN GARDE:** Tout changement ou modification apporté à cet appareil qui ne serait pas expressément autorisé par le fabricant peut vous retirer l'autorisation de faire fonctionner l'appareil.

### **Avis d'Industrie Canada**

#### **Ce produit réponds aux critères des spécification techniques d'Industry Canada.**

Avant d'installer cet équipement, les utilisateurs doivent s'assurer qu'il est permis d'être branché aux installations de la compagnie de téléphone. Cet équipement doit être installé en se servant d'une méthode de branchement conforme. Dans certains cas, le filage interne de la compagnie de téléphone associé à une ligne de service individuelle allongé à l'aide d'un ensemble de raccord certifié (prolongateur de ligne téléphonique). Le consommateur doit être avisé que la conformité avec les conditions ci-haut mentionnées peut ne pas prévenir la dégradation de service dans certaines situations. Toutes réparations d'équipement certifié doit être effectué par un service d'entretien Canadien autorisé par le fournisseur.

Toutes réparations ou modifications effectuées à l'équipement par l'utilisateur, ou panne de l'équipement, peut donner cause à la compagnie de télécommunications de demander à l'utilisateur de débrancher l'équipement.

Les utilisateurs doivent s'assurer que les conducteurs de terre, lignes téléphoniques ainsi que le système de conduit d'eau interne métallique, si présent, sont liés ensemble. Cette précaution est particulièrement importante dans les régions rurales.

**MISE EN GARDE:** Les utilisateurs ne devraient pas tenter tel connexions eux-mêmes, mais plutôt devraient contacter un electricien ou l'inspecteur electricien approprié.

Le facteur d'équivalence de sonnerie (numéro "REN"), attribué à chaque dispositif, indique le nombre maximum de dispositifs pouvant être raccordés à un interface téléphonique. On peut raccorder plusieurs dispositifs téléphoniques à l'interface, pourvu que le nombre total du facteur "REN" ne dépasse pas cinq.

(Le terme "IC:" devant le numéro de certification signifie uniquement que les spécifications de Industrie Canada ont été rencontrées.)

### **Le responsable pour conformité réglementaire:**

Clarity, Une Division de  
Plantronics, Inc.  
4289 Bonny Oaks Drive,  
Bureau 106  
Chattanooga, TN 37406  
Tél. : 1-800-552-3368

L'information concernant la garantie et le service est seulement applicable aux produits achetés et utilisés aux E.U. et au Canada. Pour toute information concernant la garantie et le service dans d'autre pays, veuillez contacter votre détaillant locale ou le distributeur.

Clarity, une division de Plantronics, Inc. ("Clarity") déclare au consommateur que cet appareil sera exempt de tout défaut de matériels ou de main-d'oeuvre, uniquement selon les limitations ou exclusions énumérées cidessous, pendant une année de la date d'achat ("Période de Garantie").

L'obligation de Clarity sous cette garantie sera à l'option de Clarity, sans frais, de toute composante ou d'appareil qui prouve être un défaut de matériel ou de fabrication pendant la Période de Garantie.

### **Exclusions de garantie**

Cette garantie promet un appareil exempt de tout défaut de matériel ou de main-d'oeuvre.

Toutes conditions dûes à un accident, abus, emploi abusif ou mauvaise opération, contravention des instructions fournies par Clarity, destruction ou modifications, voltages ou courant inadéquat, s'il y a eu réparation ou entretien effectué par une personne ou organisation autre que Clarity ou un centre de service autorisé par Clarity, n'est pas couvert sous cette garantie. Les compagnie de téléphone fabriquent de différent types d'équipement et Clarity ne garantie pas que cet équipement soit compatible avec l'équipement d'une compagnie de téléphone en particulier.

### Garantie Tacite

Conformément à la Loi, vous pourriez être éligible à certains bénéfices de garantie tacite. Ces garanties tacite seront en force pendant la durée de la garantie du produit. Certains Etats permettent des limites sur la durée d'une garantie tacite, donc, la garantie ci-haut mentionnée ne pourrait vous être applicable.

### Dommmages accessoires ou immatériels

Ni C310 ni votre détaillant ou distributeur ne sont responsable pour les dommages accessoires ou immatériels incluant sans limitation, pertes ou gains commerciaux, ou pour n'importe quel dépenses accessoires, dépenses, perte de temps, ou inconfort. Certains Etats ne permettent pas l'exclusion ou la limitation de dommages accessoires ou immatériels, donc, l'exclusion ou la limitation ci-haut mentionnée ne pourrait vous être applicable.

### Autres droits reconnus

Cette garantie vous donne des droits reconnu par la loi ainsi que certains autres droits qui varient de province en province.

### Information concernant les Garanties

Pour obtenir de l'information concernant le service de Garantie, veuillez expedier l'unité port-prépayé a l'une des installations compétentes ci-bas mentionnés.

### Aux États-Unis

Centre de Service Clarity  
4289 Bonny Oaks Drive,  
Bureau 106  
Chattanooga, Tennessee 37406

Tél: (423) 622-7793  
ou (800) 426-3738

Fax: (423) 622-7646  
ou (800) 325-8871

### Au Canada

Centre de Service Plantronics  
8112 Trans-Canada  
Ville Saint-Laurent, Que.  
H4S 1M5

Tél: (800) 540-8363  
(514) 956-8363

Fax: (514) 956-1825

Veillez vous servir de l'emballage original, ou emballez bien le (les) unité(s) dans un carton rigide avec suffisamment d'emballage pour prevenir les dommages.

### Veillez inclure les informations suivantes:

1. Une preuve d'achat incluant le numéro de modèle et la date d'achat.
2. Adresse de la facturation.
3. Adresse de l'expédition.
4. Nombre et description des unités expédiées.
5. Nom et numéro de téléphone de la personne a contacter si nécessaire.
6. La raison du retour ainsi qu'une description du problème.

Les dommages produisent lors de l'expédition sont jugé être la responsabilité du transporteur, et toutes demandes doit être faite directement à celui-ci.



Clarity, a Division of Plantronics, Inc.  
4289 Bonny Oaks Drive, Suite 106  
Chattanooga, TN 37406  
1-800-552-3368  
[www.clarityproducts.com](http://www.clarityproducts.com)

Made in China

©2005 Clarity, a Division of Plantronics, Inc. All rights reserved.  
Clarity, Clarity Professional, C4210, Digital Clarity Power and  
DCP are trademarks or registered trademarks of Plantronics, Inc.

PM122905\_RevB